







# RUPES®

Via Marconi, 3/A - Loc. Vermezzo  
20071 VERMEZZO CON ZELO (Mi) - Italy  
Tel. 02/946941 - Fax 02/94941040  
e-mail: info\_rupes@rupes.it - web: www.rupes.com



## BA215S BA225S





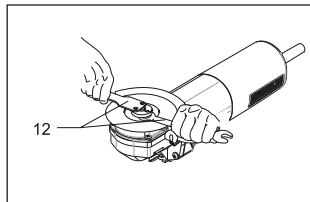
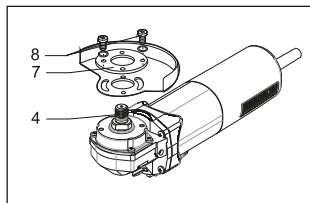
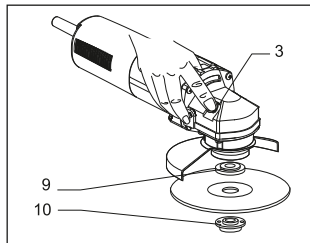
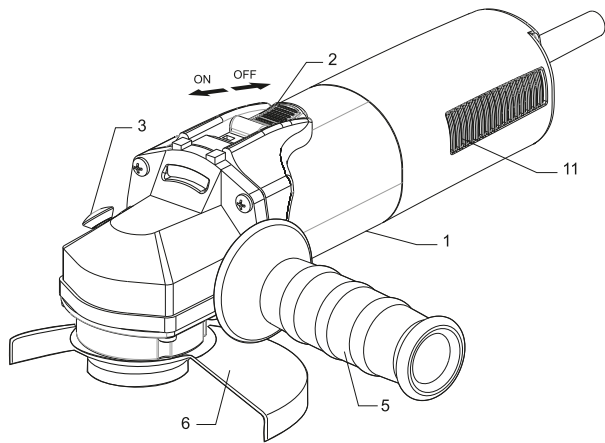







Smerigliatrici miniangolari  
Mini-angular grinders  
Mini meuleuses angulaires  
Einhand Miniwinkelschleifer  
Mini amoladoras angulares  
Haakse minislijpers  
Угловые шлифовальные минимашинны

<b>ISTRUZIONI ORIGINALI PER L'USO</b> .....	<b>3</b>
<b>TRANSLATION OF ORIGINAL OPERATING INSTRUCTIONS</b> .....	<b>8</b>
<b>CONVERSION DES INSTRUCTIONS DE FONCTIONNEMENT ORIGINAL</b> .....	<b>13</b>
<b>ÜBERSETZUNG DES URSPRÜNGLICHEN BETRIEBSANLEITUNG</b> .....	<b>18</b>
<b>TRADUCCIÓN DE MANUAL DE INSTRUCCIONES ORIGINAL</b> .....	<b>23</b>
<b>VERTALING VAN ORIGINELE GEBRUIKSAANWIJZING</b> .....	<b>28</b>
<b>ПЕРЕВОД ИНСТРУКЦИИ ПО ЭКСПЛУАТАЦИИ</b> .....	<b>33</b>



## SIMBOLI

Alcuni dei seguenti simboli possono essere presenti sul vostro utensile. Si prega di studiarli e imparare il loro significato. Una corretta interpretazione permetterà un utilizzo migliore e sicuro dell'utensile.

	Attenzione pericolo / Avvertenze	ISO7010 - W001
	Leggere le istruzioni	ISO7010 - M002
	Indossare gli occhiali protettivi	ISO7010 - M004
	Indossare le protezioni acustiche	ISO7010 - M003
	Indossare una maschera	ISO7010 - M016
	Indossare guanti protettivi	ISO7010 - M009
	Marchatura CE	
	Marchio di conformità EurAsian	
	Marchio RCM	
	Smaltimento dell'apparecchio dismesso	
	Classe di isolamento II	
	Freccia	Agire in direzione indicata dal senso della freccia

# DATI TECNICI

MODELLO	BA215S	BA225S
CLASSE DI ISOLAMENTO	□ / II	□ / II
POTENZA ASSORBITA W	950	950
n GIRI NOMINALI /min	10.000	8.500
Ø DIAMETRO DELLA MOLA mm	115	125
FILETTATURA DELL'ALBERO PORTAMOLA	M14	M14
PULSANTE DI BLOCCAGGIO DELL'ALBERO PORTAMOLA	SI	SI
MASSA Kg	2,0	2,0

I valori indicati sono riferiti ad una tensione nominale di 230V/50Hz. In caso di tensioni o frequenze d'alimentazione differenti, i valori possono variare. Riferirsi all'etichetta dati tecnici per conoscere i valori di targa dell'utensile.

## AVVERTENZE GENERALI

Le istruzioni per la sicurezza e la prevenzione degli infortuni sono riportate nel fascicolo "INDICAZIONI PER LA SICUREZZA" che costituisce parte integrante della presente documentazione. Il presente MANUALE D'ISTRUZIONI per l'uso riporta solamente le informazioni aggiuntive strettamente correlate all'uso specifico della macchina.

### UTILIZZO CONFORME AGLI SCOPI PREVISTI

Istruzioni di sicurezza generali

Questo utensile elettrico è destinato a funzionare come smerigliatrice, per operazioni di molatura e taglio abrasivo, spazzolatura metallica. Leggere tutti gli avvertimenti di sicurezza, le istruzioni, le illustrazioni e le specifiche forniti con questo utensile elettrico. Il mancato rispetto di tutte le istruzioni sotto riportate può causare una scossa elettrica, un incendio e/o un incidente grave.

Le operazioni di levigatura e lucidatura non sono consigliate con questo utensile elettrico. Le operazioni per le quali non è previsto l'utensile elettrico possono provocare un pericolo e causare danni alle persone.

Non utilizzare accessori non specificatamente realizzati per l'uso previsto o non consigliati dal produttore. Il semplice fatto che l'accessorio possa essere fissato al vostro utensile non garantisce un funzionamento in tutta sicurezza.

La velocità nominale dell'accessorio deve essere almeno pari alla velocità massima indicata sull'utensile. Gli accessori fatti funzionare a una velocità superiore a quella nominale possono rompersi ed essere proiettati in aria.

Il diametro esterno e lo spessore del vostro accessorio devono essere adatti alle caratteristiche di capacità della protezione di sicurezza del vostro utensile. Gli accessori che hanno dimensioni non corrette non possono essere protetti o controllati adeguatamente.

La conformazione delle mole o di qualsiasi altro accessorio deve adattarsi correttamente al mandrino dell'utensile. Gli accessori dotati di fori dell'albero che non corrispondono agli elementi di montaggio sull'utensile non rimarranno

in equilibrio, vibreranno eccessivamente e potranno provocare una perdita di controllo.

Non usare un accessorio danneggiato. Prima di ogni utilizzo esaminare gli accessori, quali le mole abrasive, per evidenziare la presenza eventuale di scheggiature o di incrinature. Se l'utensile o l'accessorio ha subito una caduta, esaminare i danni eventuali o installare un accessorio non danneggiato. Dopo aver esaminato e installato un accessorio, mettetevi, insieme alle persone presenti, a una distanza di sicurezza dall'accessorio rotante e fate funzionare l'utensile alla velocità massima a vuoto per un minuto. Gli accessori danneggiati si romperanno in genere in questo periodo di prova.

Indossare un'attrezzatura di protezione individuale. A seconda dell'applicazione, utilizzare uno schermo per il viso, una maschera o degli occhiali di sicurezza. A seconda del caso, indossare una maschera antipolvere, delle protezioni auditive, dei guanti e un grembiule in grado di fermare i piccoli frammenti abrasivi del pezzo in lavorazione. La protezione oculare deve essere in grado di arrestare i detriti volanti prodotti dalle diverse operazioni. La maschera antipolvere o il respiratore deve essere capace di filtrare le particelle prodotte dal vostro lavoro. L'esposizione prolungata ai rumori di intensità elevata può provocare una perdita di udito.

Mantenere le persone presenti a una distanza di sicurezza rispetto alla zona di lavoro. Chiunque entri nella zona di lavoro deve indossare un'attrezzatura di protezione individuale. Dei frammenti del pezzo in lavorazione oppure accessori rotti possono volare via e causare delle lesioni nelle immediate vicinanze della zona di lavoro.

Tenere l'utensile unicamente per le superfici di presa isolanti, mentre si effettuano le operazioni in cui l'accessorio di taglio può essere in contatto con dei cavi nascosti oppure con il suo stesso cavo. Il contatto tra l'accessorio di taglio con un cavo "in tensione" può ugualmente mettere "in tensione" le parti metalliche esposte dell'utensile elettrico e far prendere una scossa elettrica all'operatore.

**Posizionare il cavo lontano dall'accessorio di rotazione.** Se perdetevi il controllo, il cavo può essere tagliato oppure attorcigliarsi e la vostra mano oppure il braccio può essere tirato nell'accessorio di rotazione.

**Non riporre mai l'utensile elettrico prima che l'accessorio non si sia fermato completamente.** L'accessorio di rotazione può fare presa sulla superficie e mettere l'utensile elettrico fuori del vostro controllo.

**Non fare funzionare l'utensile elettrico mentre lo si porta a fianco.** Un contatto accidentale con l'accessorio di rotazione potrebbe far impigliare i vostri vestiti e attirare l'accessorio addosso a voi.

**Pulire con regolarità le aperture di ventilazione dell'utensile elettrico.** Il ventilatore del motore attirerà la polvere all'interno dell'alloggiamento e un accumulo eccessivo di polvere di metallo può provocare dei pericoli elettrici.

**Non far funzionare l'utensile elettrico in prossimità di materiali infiammabili.** Le scintille potrebbero infiammare questi materiali.

**Non utilizzare degli accessori che hanno bisogno di refrigeranti liquidi.** L'utilizzo di acqua o di altri refrigeranti liquidi può provocare un'elettrocuzione o una scossa elettrica.

#### **AVVERTIMENTI DI SICUREZZA AGGIUNTIVE PER LE OPERAZIONI DI MOLATURA E DI TAGLIO ABRASIVO**

**Utilizzare unicamente tipi di mola consigliati per il vostro utensile e la protezione specifica concepita per la mola scelta.** Le mole per le quali non è stato concepito l'utensile non possono essere protette in modo soddisfacente e non sono sicure.

**La protezione deve essere solidamente fissata all'utensile e messa in posizione di sicurezza massima, di modo che l'operatore sia esposto il meno possibile alla mola.** La protezione permette di proteggere l'operatore dai frammenti di mola rotta e da un contatto accidentale con la mola.

**Le mole devono essere utilizzate solo per le applicazioni raccomandate.** Per esempio: non smerigliare con il lato della mola da taglio. Le mole abrasive da taglio sono destinate alla molatura periferica, l'applicazione di forze laterali a queste mole può farle rompere.

**Usare sempre flange per mola non danneggiate e che siano di dimensione e forma corrette per la mola che avete scelto.** Le flange per mola appropriate sorreggono la mola, riducendo così la possibilità di rottura della mola. Le flange per mole da taglio possono essere diverse dalle flange per mola da smerigliatura.

**Non utilizzare mole usate di utensili più grandi.** La mola destinata a un utensile più grande non è adatta a causa delle velocità più elevata di un utensile più piccolo: la mola può esplodere.

#### **AVVERTIMENTI DI SICUREZZA AGGIUNTIVE PER LE OPERAZIONI DI TAGLIO ABRASIVO**

**Non "mandare in blocco" la mola da taglio né applicare una pressione eccessiva.** Non tentare di rendere il taglio eccessivamente profondo. Una forte pressione sulla mola aumenta il carico e la probabilità di torsione o di piegamento della mola nel taglio e la possibilità di contraccolpo o di rottura della mola.

**Non mettetevi allineati alla mola in rotazione, neppure dietro di essa.**

Quando la mola, nel momento in cui funziona, si allontana dal vostro corpo, l'eventuale contraccolpo può spingere la mola in rotazione, insieme all'utensile, direttamente verso di voi.

**Quando la mola si piega o quando si interrompe il taglio per una qualsiasi ragione, staccare l'utensile dall'alimentazione e tenerlo immobile sino a che la mola non si sia completamente fermata.** Non cercare mai di togliere la mola da taglio mentre la mola è in movimento altrimenti potrebbe verificarsi un contraccolpo. Bisogna risalire alle cause del piegamento della mola e prendere le misure correttive affinché non si verifichi più.

**Non riprendere l'operazione di taglio nel pezzo in lavorazione. Lasciare che la mola raggiunga la sua velocità piena e rientrare con attenzione nel taglio.** La mola si può bloccare, risalire oppure avere un contraccolpo se l'utensile viene riavviato nel pezzo in lavorazione.

**Prevedere un supporto per i pannelli o per qualsiasi pezzo di grosse dimensioni in lavorazione per ridurre al minimo il rischio di incastro e di contraccolpo della mola.** I pezzi in lavorazione grandi hanno la tendenza a flettersi sotto il loro stesso peso. I supporti devono essere messi sotto il pezzo in lavorazione, vicino alla linea di taglio e vicino al bordo del pezzo in lavorazione su entrambi i lati della mola.

**Stare particolarmente prudenti quando fate un "taglio a tasca" in pareti esistenti o in altre zone senza visibilità.** La mola sporgente può tagliare tubi del gas o dell'acqua, cavi elettrici o oggetti causando possibili contraccolpi.

#### **AVVERTIMENTI DI SICUREZZA SPECIFICI PER LE OPERAZIONI DI SPAZZOLATURA METALLICA:**

**Tener presente che la spazzola, anche nel corso del funzionamento ordinario, emette delle setole metalliche. Non applicare troppa forza ai fili metallici applicando un carico eccessivo alla spazzola.** Le setole metalliche possono facilmente penetrare nei vestiti leggeri e/o nella pelle.

**Se è consigliato l'utilizzo di una protezione per la spazzolatura metallica, non consentire alcuna interferenza del disco a fili metallici o della spazzola con la protezione.** Il disco a fili metallici o la spazzola possono dilatarsi in diametro a causa del carico di lavoro e delle forze centrifughe.

#### **ULTERIORI AVVERTENZE DI PERICOLO**

**Evitare accumuli di polvere sul posto di lavoro.** Le polveri si possono incendiare facilmente.

**Un pezzo in lavorazione può essere bloccato con sicurezza in posizione solo utilizzando un apposito dispositivo di serraggio oppure una morsa a vite e non tenendolo con la semplice mano.** Regolare la cuffia di protezione in modo tale da impedire una scia di scintille in direzione dell'operatore.

**Non toccare mole abrasive da sgrosso e taglio prima che le stesse si siano raffreddate.** Azionare il tasto di bloccaggio dell'alberino solo ed esclusivamente quando l'alberino è fermo.

In caso contrario l'utensile elettrico potrebbe subire dei danni.



**Indossare gli occhiali protettivi**

## INFORMAZIONE DI RUMORE / VALORE MEDIO DELL'ACCELERAZIONE

Il livello equivalente di pressione sonora (rumorosità) e il valore quadratico medio dell'accelerazione sono misurati secondo le norme **EN 60745**

**Livello di Pressione acustica / Potenza sonora Livello di vibrazioni su 3 assi**

	L <sub>PA</sub>	L <sub>WA</sub>	Incertezza	(Molatura Superficiale)	
	dB(A)			ah	Incertezza
BA 215S	90	101	3	5,50	1,5
BA 225S	92	103	3	6,00	1,5



**ATTENZIONE** I valori di misura indicati sono validi solo per utensili nuovi. Nell'impiego quotidiano i valori di rumore e vibrazione cambiano. I valori di emissione indicati sono comparativi e utilizzabili per una valutazione provvisoria dei rischi di esposizione dell'operatore durante il periodo di lavoro. La corretta valutazione del periodo di lavoro deve comprendere anche i tempi di funzionamento a vuoto e di arresto dell'utensile. I valori di emissioni indicati sono rappresentativi delle principali applicazioni dell'utensile. Se l'utensile viene utilizzato per altre applicazioni, con altri accessori o se non viene sottoposto a regolare manutenzione, i valori di emissione possono aumentare sensibilmente durante il funzionamento.



**Usare le protezioni acustiche!**

### PARTI DELLA MACCHINA

- 1 - Etichetta di identificazione dati tecnici
- 2 - Interruttore ON/OFF
- 3 - Pulsante di bloccaggio albero portamola
- 4 - Albero portamola
- 5 - Impugnatura ausiliaria
- 6 - Cuffia di protezione orientabile
- 7 - Collare con rilievi per fissaggio cuffia di protezione
- 8 - Viti fissaggio per cuffia di protezione
- 9 - Ghiera portamola
- 10 - Ghiera di fissaggio mola abrasiva
- 11 - Feritorie per ventilazione motore
- 12 - Chiavi di servizio (da 17 mm e a pioli)

### MESSA IN FUNZIONE



**ATTENZIONE** Osservare la tensione di rete! La tensione della rete deve corrispondere a quella indicata sulla targhetta dell'elettrotensile.



**PERICOLO** Prima di qualunque intervento sull'elettrotensile estrarre la spina di rete dalla presa.

### PRIMA DELLA MESSA IN SERVIZIO

Prima di mettere in funzione la macchina accertarsi che:

- l'imballo sia integro e non mostri segni di danneggiamento dovuti a trasporto e magazzinaggio;
- la macchina sia completa; controllare che numero e natura dei componenti siano conformi a quanto riportato sul presente libretto;
- la fonte di energia sia conforme alle caratteristiche della macchina;
- cavo di alimentazione e relativa spina siano in perfetto stato;
- l'interruttore ON/OFF (2) sia efficiente operando, però, a spina disinserita;
- il pulsante di bloccaggio dell'albero portamola (3) sia disinserito (ruotare a mano il disco mola per almeno un giro);
- tutti i componenti della macchina siano montati correttamente e non presentino segni di danneggiamento;
- le feritorie di ventilazione (11) non siano ostruite.

### MONTAGGIO DELLA MACCHINA



**PERICOLO: non lavorare mai senza la cuffia di protezione (6)**



**Indossare guanti protettivi!**

- avvitare l'impugnatura ausiliaria (5); la stessa può essere posizionata sia a destra che a sinistra del corpo macchina
- montare la cuffia di protezione (6) sul corpo macchina a mezzo delle viti (8) interponendo il collare (7) avendo cura che i rilievi riportati sul collare si inseriscano nelle asole ricavate nella flangia della cuffia protettiva di sicurezza.;
- dopo il fissaggio delle viti (8) e del collare (7), la cuffia protettiva di sicurezza deve poter ruotare, con leggera frizione, per circa 20° onde permettere il posizionamento.



**La cuffia di protezione deve essere montata in corrispondenza dell'impugnatura.**

### MONTAGGIO/SOSTITUZIONE DELLE MOLE ABRASIVE

#### MONTAGGIO DELLA MOLA ABRASIVA:

1. Inserire la ghiera portamola (9) controllando che sia alloggiata correttamente nella sua sede;
2. inserire la mola abrasiva;
3. avvitare e serrare la ghiera di fissaggio (10) con la chiave a pioli mantenendo fermo l'albero mandrino con la chiave da 17 mm o col pulsante di bloccaggio albero portamola.

#### SOSTITUZIONE DELLA MOLA ABRASIVA

Può essere effettuato in due modi:

- 1° modo: bloccare l'albero portamola (4) spingendo il pulsante (3) facendo contemporaneamente ruotare il disco mola finché se ne avverta il



blocco. Svitare la ghiera con la chiave a pioli, sostituire la mola, riavvitare e serrare. Liberare l'albero portamola rilasciando il pulsante e far ruotare a mano la mola per controllarne l'avvenuto sbloccaggio.

**AVVERTENZA:** il pulsante di bloccaggio dell'albero portamola non deve mai essere premuto prima che l'utensile non sia completamente fermo, pena la rottura della scatola ingranaggi o del perno del pulsante e al conseguente decadimento della garanzia.

**Non sono ammessi altri attrezzi per il serraggio/disserraggio.**



**AVVERTENZA:** Prima dell'utilizzo, controllare lo stato delle mole. Le mole devono essere montate correttamente e devono ruotare liberamente. Non utilizzare mai mole/frese difettose, danneggiate. Mole difettose possono andare in pezzi e creare il pericolo di incidenti.

Avviare la macchina e controllare che non siano presenti vibrazioni anomale o scentrature dell'utensile. **In caso contrario spegnere la macchina immediatamente e provvedere ad eliminare le anomalie.**

#### AVVIAMENTO E FERMATA

- **Avviamento:** spingere in avanti l'interruttore ON/OFF (2); Per bloccare l'interruttore ON/OFF (2): premere l'interruttore verso il basso nella parte anteriore, fino allo scatto in posizione ON.
- **Fermata:** rilasciare l'interruttore ON/OFF (2). Se bloccato premere l'interruttore ON/OFF (2) nella parte posteriore verso il basso e rilasciarlo in posizione OFF.



**ATTENZIONE:** dopo un'interruzione dell'energia elettrica se l'interruttore ON/OFF è inserito, è necessario rilasciare l'interruttore (vedi Fermata).

#### ACCESSORI

##### BA215S

Mole abrasive a centro depresso da Ø 115 mm.

##### BA225S

Mole abrasive a centro depresso da Ø 125 mm.



L'utilizzo di utensili con diametro superiore porta ad un sovraccarico del motore e degli organi di trasmissione portandoli ad un deterioramento in tempi brevissimi.

#### MANUTENZIONE



**Tutte le operazioni vanno eseguite a spina disinserita.** A fine lavoro, od in caso di necessità, spolverare con getto di aria compressa il corpo macchina prestando particolare attenzione alla pulizia delle feritoie di ventilazione del motore.

**Non sono ammessi altri interventi da parte dell'utente.**

Per la manutenzione e la periodica pulizia delle parti interne, come spazzole, cuscinetti, ingranaggi etc. o altre necessità rivolgersi ai Centri di Assistenza autorizzati anche sul sito [www.rupes.com](http://www.rupes.com) sezione Service.

**Utilizzare solo ricambi originali RUPES.**

#### SMALTIMENTO (Direttiva RAEE)



**Solo per i Paesi UE:** Secondo la Direttiva Europea sui rifiuti di apparecchiature elettriche ed elettroniche e la sua attuazione in conformità delle norme nazionali, le apparecchiature elettriche esauste devono essere raccolte separatamente, ai fini di essere riciclate in modo eco-compatibile. Il prodotto, quando giunge a fine vita, non deve essere disperso nell'ambiente o gettato tra i rifiuti domestici, ma deve essere smaltito presso i centri di raccolta differenziata autorizzati (contattare le autorità locali competenti per conoscere dove smaltire il prodotto secondo le norme di legge). Il corretto smaltimento del prodotto contribuisce alla tutela della salute e alla salvaguardia dell'ambiente.

Lo smaltimento abusivo del prodotto comporta sanzioni a carico dei trasgressori.

#### DICHIARAZIONE DI CONFORMITÀ UE

Dichiariamo sotto la nostra responsabilità che l'utensile elettrico a motore portatile, al quale fa riferimento il presente manuale, è conforme ai Requisiti Essenziali delle Direttive:

**2006/42/CE; 2014/30/UE; 2011/65/UE**

Le prove/verifiche sono eseguite in accordo alle seguenti Normative:

**EN 60745-1-2009 + A11:2010**

**EN 60745-2-3:2011 + A2:2013 + A11:2014 + A12:2014 + A13:2015**

**EN 55014-1:2006 + A1:2009 + A2:2011**

**EN 55014-2:1997 + A1:2001 + A2:2008**

**EN 61000-3-2:2014**

**EN 61000-3-3:2013**

**EN 62233: 2008**

**EN IEC 63000:2018**

Vermezzo con Zelo (MI), 01/12/2021

Fascicolo tecnico presso:

RUPES S.p.A. a socio unico

Via Marconi, 3/A - Loc. Vermezzo

20071 VERMEZZO CON ZELO (MI) - Italy













**RUPES**  
S.p.A. 01002 UNICO

IL PRESIDENTE

G. Valentini

## SIMBOLS

Some of the following symbols may be used on your tool. Please study them and learn their meaning. Proper interpretation of these symbol will allow you to operate the tool better and safer.

	Warning symbol/ Warning message	ISO7010 - W001
	Read instruction manual	ISO7010 - M002
	Wear eye protection	ISO7010 - M004
	Wear ear protection	ISO7010 - M003
	Wear a mask	ISO7010 - M016
	Wear a gloves	ISO7010 - M009
	CE compliant	
	EurAsian Mark	
	RCM Mark	
	Disposal of decommissioned	
	Insulation class II	
	Arrow	Act in the direction indicated by the arrow direction



# TECHNICAL DATA

TYPE	BA215S	BA225S
INSULATION CLASS	□ / II	□ / II
ABSORBED POWER W	950	950
n NOMINAL RPM /min	10.000	8.500
Ø WHEEL DIAMETER mm	115	125
WHEEL SPINDLE THREAD	M14	M14
WHEEL SPINDLE STOP	YES	YES
WEIGHT Kg	2,0	2,0

The values shown are based on a nominal voltage of 230V/50Hz. In the case of voltages and frequencies of different power values may vary. Refer to the label technical specifications to the nominal values of the tool.

## GENERAL WARNINGS

All instructions concerning safety and the prevention of industrial accidents can be found in file SAFETY INSTRUCTIONS, that forms integral part of this documentation. This INSTRUCTION MANUAL only contains additional information that specifically explain how to use the machine.

### SPECIFIC USE

#### General safety instructions

This electrical tool is designed to operate as a grinder, grinding and abrasive cutting operations, metal brushing. Read all safety warnings, instructions, illustrations and specifications supplied with this electrical tool. Failure to respect all instructions shown below may cause electric shock, fire and/or serious accident.

**Sanding and polishing operations are not recommended with this electrical tool.** Operations for which the use of the electrical tool is not provided for can create hazards and cause harm to personnel.

**These of this tool for smoothing, metal brushing and polishing operations is not recommended.** Its use for applications other than those for which it has been designed may lead to hazardous situations and cause injuries to people. **Do not use accessories that are not specifically designed for the intended use of the tool or that have not been recommended by the manufacturer.**

The fact that an accessory can be fixed to the tool does not imply that it can be used safely.

**The rated speed of accessories must be at least equivalent to the maximum speed of the tool.** If operated at a greater speed than the rated one, accessories may break and cause the ejection of chips.

**The external diameter and thickness of accessories must be appropriate to guarantee the protection and safety of the tool.** Accessories with incorrect dimensions cannot be adequately protected or controlled.

**The configuration of the cutting/grinding wheels or any other accessory must perfectly adapt to the tool spindle.** Accessories with holes that cannot be

aligned with the fitting components on the tools will cause unbalance, excessive vibrations and may be difficult to control.

**Do not use an accessory if damaged.** Before use, inspect all the accessories, like the abrasive cutting/grinding wheels, in order to verify that they are not cracked or splintered. If the tool or accessory has fallen, verify that they are not damaged and, if necessary, replace it with a new one. After inspecting or installing an accessory, move to a safe distance with any other person present and operate the tool at maximum speed without load for one minute.

Damaged accessories generally break during this test period.

**Wear personal protective equipment.** According to the application, use face shield, mask or safety goggles. According to the case, wear a dust mask, ear protection, gloves and a smock capable of stopping small abrasive fragments of the work piece. Eye protection must be able to stop flying bits produced from the different operations. The dust mask or the respirator must be capable of filtering particles produced by your work. Prolonged exposure to high intensity noise can cause a loss of hearing.

**Keep the people present at a safety distance with respect to the work area.** Anyone entering the work area must wear personal protection equipment. The fragments of the work piece or the broken accessories can fly off and cause injuries in the immediate vicinity of the work area.

**Keep the tool only for isolating gripping surfaces, while the operations are carried out in which the cutting accessory may be in contact with the hidden cables or with its cable.** The contact between the cutting accessory and the cable "under voltage" can also put the exposed metal parts of the electrical tool "under voltage" and can cause an electrical shock for the operator.

**Position the cable far from the rotation accessory.** If control is lost, the cable can be cut or twisted and your hand or arm could be pulled into the rotation accessory.

**Never put the electrical tool back before the accessory has completely stopped.** The rotation accessory can be pressed on the surface with the electrical tool put out of your control.

**Do not operate the electrical tool while carrying it at the side.** Accidental contact with the rotation accessory can get your clothes entangled and attract the accessory towards you.

**Regularly clean the fan openings of the electrical tool.** The motor fan will attract the dust into the housing; excess dust accumulation can cause electrical hazards.

**Do not operate the electrical tool in the proximity of flammable material.** The sparks can ignite these materials.

**Do not use accessories that need liquid coolants.** The use of water or other liquid coolants can cause electrocution or electrical shock

#### **ADDITIONAL SAFETY WARNINGS FOR GRINDING AND ABRASIVE CUTTING OPERATIONS**

**Use only the type of cutting/grinding wheels recommended for your tool and the protection specifically designed for the selected cutting/grinding wheel.** Cutting/grinding wheels not designed to be used with the tool cannot be adequately protected and are unsafe.

**The protection must be solidly fixed to the tool and placed in the safest position possible so as to minimise the potential risk of contact between the operator and cutting/grinding wheel.** The protection is designed to protect operators from the ejection of fragments in case of breakage and from accidental contacts with the grinding wheel.

**Cutting/grinding wheels must be used for the recommended applications only. For example do not use the cutting side of the wheel for grinding operations.** Abrasive cutting wheels may break because they are designed to be used for peripheral grinding operations and for the application of lateral forces.

**Always use the cutting/grinding wheels with undamaged flanges and verify that their shape and dimensions are appropriate for the selected cutting/grinding wheel.** The purpose of flanges is to support the cutting/grinding wheel and reduce the potential risk of breakage. Flanges for cutting wheels may be different from those of grinding wheels.

**Do not use grinding/cutting wheels that have been fitted on larger tools.** These cutting/grinding wheels are unsuitable because of their higher speed as compared to that of smaller tools and could therefore cause explosions.

#### **ADDITIONAL SAFETY WARNINGS FOR ABRASIVE CUTTING OPERATIONS**

**Do not "stall" the cutting wheel or apply an excessive pressure. Do not attempt to increase the cutting depth.** The application of a high pressure on the cutting wheel increases the load and the risk of torsion and bending during cutting, with the consequent risk of rebound forces or breakage.

**Do not stand in line with the cutting/grinding wheel or behind it while it is rotating.** When the cutting/grinding wheel moves away from the operator's body during operation, the rebound force may push the revolving cutting/grinding wheel and the tool towards the operator.

**If the cutting/grinding wheel bends or the cutting operations stops for any reason, disconnect the tool from the power supply and keep it still until the cutting/grinding wheel has come to a full stop.** Do not attempt to remove the

cutting wheel while it is moving because this could produce a rebound force. Identify the cause of the problem and perform the necessary corrective actions to prevent the problem from reoccurring.

**Do not resume the cutting operation. Resume the cutting operation only when the cutting wheel has reached its maximum speed.** The cutting wheel may stall, lift or produce a rebound force if the tool is restarted when the work piece is present.

**Always use appropriate supports for panels or large work pieces in order to minimise the risk of interlocking and rebound forces.** Large work pieces tend to bend because of their weight. Supports must therefore be placed under the work piece, close to the cutting line and to the edge of the work piece on both sides.

**Pay particular attention when cutting "pockets" on existing walls or other areas with limited visibility.** The projecting cutting wheel may cut gas or water pipes, electrical cables or other objects and thus produce a rebound force.

#### **SPECIFIC SAFETY WARNINGS FOR METAL BRUSHING:**

**Keep in mind that the brush, even during normal operation, emits metal bristles. Do not apply excessive force to the metal wires, by applying excessive force to the brush.** The metal bristles can easily penetrate light clothing and/or hair.

**If use of protection for the metal brushing is recommended, do not allow any interference of the disc to the metal wires or of the brush with the protection.** The disc with metal wires or the brush can expand in diameter due to the work load and centrifugal forces.

#### **FURTHER HAZARD WARNINGS**

**Avoid having dust accumulated on the work station.** The dust can easily ignite. **A work piece can be safely locked in position only using an appropriate tightening device or a screw clamp and not just holding it with your hand.** **Adjust the protective earmuffs so as to impede a trail of sparks in the direction of the operator.** **Do not touch the rough and cut grinding wheels before they are cooled.** **Activate the locking key of the spindle only when the spindle is stopped.** Otherwise, the electrical tool may suffer damages.



**Wear protective goggles**

## INFORMATOIN NOISE / MEAN ACCELERATION VALUE

The tools are suppressed in accordance for the prevention and elimination of radio disturbances measured in accordance with standard: **EN 60745**

	Sound pressure level / Sound power level			3 axis vibration level (Surface grinding)	
	L <sub>PA</sub> dB(A)	L <sub>WA</sub>	Uncertainty	a <sub>h</sub>	Uncertainty
BA 215S	90	101	3	5,50	1,5
BA 225S	92	103	3	6,00	1,5



**DANGER** The indicate measurements refer to new power tools.

Daily use causes the noise and vibration values to change.

Displayed emission values are comparative and are to be employed for a provisional assessment of the operator's risk exposure during the work period. Appropriate evaluation of work period must also include tool's idle and stop periods. These emission values represent the tool's main applications.

If the tool is used for other applications, with other accessories, or if it does not undergo regular maintenance, emission values can significantly increase during operations.



**Use hearing protection!**

### PARTS OF THE TOOL

- 1 - Technical data identification label
- 2 - ON/OFF switch
- 3 - Wheel spindle locking button
- 4 - Wheel spindle
- 5 - Auxiliary handle
- 6 - Adjustable protective shield
- 7 - Collar with protective shield fixing points
- 8 - Protective shield fixing screws
- 9 - Wheel mounting ring
- 10 - Abrasive wheel lock nut
- 11 - Motor ventilation slots
- 12 - Wrenches (17 mm spanner and pin spanner)

### STARTING UP



**WARNING** Pay attention to the mains voltage! The mains voltage must correspond to the voltage indicated on the technical data identification label (1).



**DANGER** Before any intervention on the electrical tool take the plug out from the socket

### BEFORE STARTING THE TOOL

Before starting-up the tool, ensure that:

- the packaging is complete and does not show signs of having been damaged during storage or transport;
- the tool is complete; check that the number and type of components comply with that reported in this instruction booklet;
- the power supply and socket outlet can support the load reported in the table and that indicated on the tool identification plate reproduced;
- the power supply cable and plug are in perfect condition;
- the ON/OFF switch (2) works properly though with the power supply disconnected;
- the wheel spindle locking button (3) is released (rotate the abrasive wheel by hand for at least one revolution);
- all the parts of the tool have been assembled in the proper manner and that there are no signs of damage;
- the ventilation (11) slots are not obstructed.

### ASSEMBLING THE TOOL



**DANGER: never work without protective earmuffs (6)**



**Wear protective gloves!**

- screw in the auxiliary handle (5); the handle can be mounted on the left or right of the tool body;
- mount the protective protective shield (6) with collar (7) on the body of the tool using the screws (8). Ensure that the protrusions on the collar are inserted in the slots cut into the flange of the shield;
- after tightening the screws (8) and collar (7), the shield must be able to rotate with a slight resistance approximately 20° in order that it may be positioned as desired by the operator.



**The adjustable protective shield must be mounted around the handle**

### ASSEMBLY/REPLACEMENT OF THE GRINDING WHEELS ASSEMBLY OF THE GRINDING WHEELS:

- 1.Insert the wheel guide ring (9), checking that it is properly housed in its seat;
- 2.insert the abrasive wheel;
- 3.screw and tighten the lock nut (10) using the pin wrench, preventing the spindle form moving using the 17 mm. spanner or the spindle locking button.

### FITTING AND REPLACING ABRASIVE WHEELS

This can be done in one of two ways:

1. Mode: Lock the wheel spindle (4) y pressing button (3), while at the same time rotating the wheel until it locks position. Unscrew the locking ring using the pin wrench, replace the wheel, re-tighten the locking ring. Unlock the wheel spindle by releasing the button and rotate the wheel by hand to ensure that it runs freely.



**WARNING:** never press the wheel spindle locking button until the tool has stopped moving and is perfectly stationary; the gear box or the push button pin could be broken and the guarantee would be invalidated.

- 2.Mode lock the wheel spindle (4) by inserting the 17 mm spanner in the notch in the spindle between the wheel and the gearbox. Unscrew the locking ring using the pin wrench, replace the wheel, re-tighten the locking ring.

**Tools other than those mentioned must not be used for slackening or tightening purposes.**



**WARNING:** Before use, check the state of the wheel. The wheels must be properly assembly and must rotate freely rotate freely. Never use defective or damaged wheels/cutters. Defective wheels can fall to pieces and cause dangerous incidents.

Start the tool and check that there are no unusual vibration, no dismating movement of the abrasive disc. **Otherwise switch-off the tool immediately and eliminate the cause.**

#### STARTING AND STOPPING

- **Starting:** push the slide of the ON/OFF (2) forward; if the tool is to be locked in the ON position, apply pressure to the front part of the slide switch at the same time.
- **Stopping:** release the slide ON/OFF (2).  
If locked, press the ON/OFF switch in the lower part downwards and release it in the OFF position.



**WARNING:** after an interruption of the electrical energy, if the ON/OFF switch is inserted, it is necessary to release the switch (see Stopped).

#### ACCESSORIES

- BA215N**  
Ø 115 mm depressed centre type abrasive wheels.
- BA225N**  
Ø 125 mm depressed centre type abrasive wheels.



The use of tools of larger diameter will overload the motor and drive system leading to rapid deterioration.

#### MAINTENANCE



All maintenance operations are carried out with the power supply disconnected. At the end of each work session, or when required, remove any dust from the body of the tool using a jet of compressed air, paying particular attention to the motor ventilation slots.

**No other maintenance operations must be undertaken by the user.** Maintenance and cleaning of the inner parts, like brushes, ball bearings, gears etc. or others, must be carried out only by an authorized customer-service workshop or on [www.rupes.com](http://www.rupes.com).

Use only the original RUPES parts or accessories.

#### DISPOSAL (WEEE DIRECTIVE)



**For EU countries only:** According to the European Directive on Waste from electrical and electronic equipment and its implementation in conformity with national standards, exhausted electrical equipment must be collected separately, in order to be recycled in an environmentally friendly way. The product, when it reaches the end of its life, must not be dispersed in the environment or thrown away as household waste. It must be disposed at authorized recycling centres (contact your local authorities to know where to dispose of the product according to the law). The correct disposal of the product contributes to the health and preservation of the environment.

Illegal disposal of the product will entail penalties against the offenders. Disposing of the product correctly contributes to protecting human health and safeguarding the environment. Any illegitimate disposal of the product will be punishable by law.

#### EU DECLARATION OF CONFORMITY

We declare on our responsibility that the hand-held motor operated tool, which is mentioned in the present operating manual, is in conformity with the Essential Requirements of Safety of the following Directives:

**2006/42/EC; 2014/30/EU; 2011/65/EU**

The tests have been carried out in accordance with following Standards:

**EN 60745-1:2009 + A11:2010**  
**EN 60745-2-3:2011 + A2:2013 + A11:2014 + A12:2014 + A13:2015**  
**EN 55014-1:2006 + A1:2009 + A2:2011**  
**EN 55014-2:1997 + A1:2001 + A2:2008**  
**EN 61000-3-2:2014**  
**EN 61000-3-3:2013**  
**EN 62233: 2008**  
**EN IEC 63000:2018**

Vermezzo con Zelo (MI), 01/12/2021

**RUPES**  
S.p.A. 43002 VERZO













IL PRESIDENTE

G. Valentini

Technical file at:  
 RUPES S.p.A. a socio unico  
 Via Marconi, 3/A - Loc. Vermezzo  
 20071 VERMEZZO CON ZELO (Mi) - Italy

## SYMBOLES

Certains des symboles suivants peuvent être utilisés sur votre outil. Se il vous plaît de les étudier et apprendre leur signification. Une interprétation correcte de ces symboles vous permettra d'utiliser l'outil meilleur et plus sûr.

	Symbole d'avertissement / Message d'avertissement	ISO7010 - W001
	Lisez le manuel d'instruction	ISO7010 - M002
	Porter des lunettes de protection	ISO7010 - M004
	Porter une protection de l'oreille	ISO7010 - M003
	Porter un masque	ISO7010 - M016
	Porter un des gants	ISO7010 - M009
	Conformité CE	
	L'outil est inclus dans la liste EurAsian	
	RCM Mark	
	Élimination des déclassés	
	Classe d'isolation II	
	Flèche	Agissant dans la direction indiquée par la direction de la flèche

# CARACTERISTIQUES TECHNIQUES

TYPE	BA215S	BA225S
CLASSE D'ISOLATION	□ / II	□ / II
PUISSANCE ABSORBÉE W	950	950
n TOUR NOMINAUX /min	10.000	8.500
Ø DIAMÈTRE DE LA MEULE mm	115	125
FILETAGE DE L'ARBRE PORTE-MEULE	M14	M14
BOUTON DE BLOCAGE DE L'ARBRE PORTE-MEULE	OUI	OUI
MASSE Kg	2,0	2,0

Les valeurs indiquées sont basées sur une tension nominale de 230V/50Hz. Dans le cas des tensions et des fréquences de différentes valeurs de la puissance peut varier. Reportez-vous aux spécifications techniques d'étiquettes pour les valeurs nominales de l'outil.

## RECOMMANDATIONS GENERALES

Les instructions sur la sécurité et la prévention des accidents se trouvent sur le fascicule « INDICATIONS SUR LA SECURITE » qui fait partie intégrante de cette documentation. Le présent MODE D'EMPLOI ne donne que des informations supplémentaires strictement liées à l'usage spécifique de l'outil.

### UTILISATION CONFORME

#### Instructions de sécurité générales

Cet outil électrique est destiné à fonctionner comme meuleuse, opérations de meulage et découpe abrasive, brossage métallique. Lire tous les avertissements de sécurité, les instructions, les illustrations et les détails fournis avec cet outil électrique. Le non respect de toutes les instructions reportées ci-dessous peut causer une électrocution, un incendie et/ou un accident grave.

Les opérations de ponçage et de polissage ne sont pas conseillées avec cet outil électrique. Les opérations pour lesquelles l'outil électrique n'est pas prévu peuvent provoquer un danger et causer des dommages aux personnes.

Il est déconseillé d'effectuer des opérations de ponçage, brossage métallique ou polissage avec cet outil. Les opérations pour lesquelles cet outil n'est pas prévu peuvent provoquer un danger et causer des blessures aux personnes.

N'utilisez pas d'accessoires n'ayant pas été spécialement réalisés pour l'utilisation prévue ou conseillés par le fabricant. Le simple fait que l'accessoire puisse être fixé sur votre outil ne garantit pas un fonctionnement en toute sécurité.

La vitesse nominale de l'accessoire doit être au moins égale à la vitesse maximale indiquée sur l'outil. Les accessoires fonctionnant à une vitesse supérieure à la vitesse nominale peuvent se briser et être projetés en l'air.

Le diamètre extérieur et l'épaisseur de votre accessoire doivent être adaptés aux caractéristiques de capacité du protecteur de votre outil. Il est impossible de protéger ou de contrôler de façon appropriée les accessoires présentant des dimensions non correctes.

La taille des meules ou de tout autre accessoire doit être adaptée à la broche de l'outil. Les accessoires dont le perçage ne correspond pas exactement aux éléments de montage de l'outil sont en déséquilibre, vibrent excessivement et peuvent entraîner une perte de contrôle.

N'utilisez pas d'accessoires endommagés. Avant toute utilisation, examinez les accessoires tels que les meules abrasives, pour vérifier l'éventuelle présence d'ébréchures ou de fissures. En cas de chute de l'outil ou de l'accessoire, vérifiez la présence de dommages ou remplacez l'accessoire. Après avoir examiné et installé un accessoire, placez-vous, ainsi que les personnes présentes, à une certaine distance de l'accessoire en rotation et faites fonctionner l'outil électrique à sa vitesse maximale à vide pendant une minute. En général, les accessoires endommagés se cassent au cours de cet essai.

Porter un équipement de protection individuelle. Selon l'application, utiliser un écran pour le visage, un masque ou des lunettes de sécurité. Selon le cas, porter un masque anti-poussière, des protections auditives, des gants et un tablier capable d'arrêter les petits fragments abrasifs de la pièce en usinage. La protection oculaire doit être capable d'arrêter les débris volants produits par les différentes opérations. Le masque anti-poussière ou le respirateur doit être capable de filtrer les particules produites par votre travail. L'exposition prolongée aux bruits d'intensité élevée peut provoquer une perte de l'ouïe.

Garder les personnes présentes à une distance de sécurité par rapport à la zone de travail. Quiconque entre dans la zone de travail doit porter un équipement de protection individuelle. Des fragments de la pièce en usinage ou bien des accessoires cassés peuvent s'envoler et causer des lésions aux abords immédiats de la zone de travail.

Garder l'outil uniquement pour les surfaces de prise isolantes, tandis qu'on effectue les opérations où l'accessoire de découpe peut être en contact avec des câbles cachés ou bien avec son propre câble. Le contact entre l'accessoire de découpe avec un câble "sous tension" peut également mettre "sous tension" les pièces métalliques exposées de l'outil électrique et faire subir une électrocution à

l'opérateur.

**Placer le câble loin de l'accessoire de rotation.** Si vous perdez le contrôle, le câble peut être coupé ou bien s'enrouler et votre main ou bien votre bras peut être tiré dans l'accessoire de rotation.

**Ne jamais reposer l'outil électrique tant que l'accessoire ne s'est pas complètement arrêté.** L'accessoire de rotation peut faire prise sur la surface et mettre l'outil électrique hors de votre contrôle.

**Ne pas faire fonctionner l'outil électrique tandis qu'on le porte sur le côté.**

Un contact accidentel avec l'accessoire de rotation pourrait faire coïncider vos vêtements et attirer l'accessoire sur vous.

**Nettoyer régulièrement les ouvertures de ventilation de l'outil électrique.** Le ventilateur du moteur attire la poussière à l'intérieur de l'emplacement et une accumulation excessive de poussière de métal peut provoquer des dangers électriques.

**Ne pas faire fonctionner l'outil électrique à proximité de matériaux inflammables.** Les étincelles pourraient enflammer ces matériaux.

**Ne pas utiliser des accessoires qui ont besoin de liquides de refroidissement.** L'utilisation d'eau ou d'autres liquides de refroidissement peuvent provoquer une électrocution.

#### **MISES EN GARDE DE SÉCURITÉ SUPPLÉMENTAIRES POUR LES OPÉRATIONS DE MEULAGE ET DE DÉCOUPE ABRASIVE**

Utilisez uniquement des meules recommandées pour votre outil et le protecteur spécifique conçu pour la meule choisie. Les meules non conçues pour l'outil ne peuvent pas être suffisamment protégées et présentent alors un danger.

**Le protecteur doit être fermement fixé à l'outil et placé afin de garantir une sécurité maximale, de sorte que l'opérateur soit exposé le moins possible à la meule.** Le protecteur permet de protéger l'opérateur contre les éventuels débris de la meule endommagée et contre tout contact accidentel avec celle-ci.

**Les meules ne doivent être utilisées que pour les applications préconisées.** Par exemple : ne meulez pas avec le côté de la meule à tronçonner. Les meules à tronçonner abrasives étant destinées au meulage périphérique, l'application de forces latérales à ces meules peut les briser.

**Utilisez toujours des brides de serrage en parfait état, dont la taille et la forme sont adaptées à la meule de votre choix.** Les brides pour meule appropriées servent de support à la meule et réduisent ainsi le risque de rupture de cette dernière. Les brides pour les meules à tronçonner peuvent être différentes des autres brides de meule.

**N'utilisez pas de meules usagées provenant d'outils de plus grande taille.** Les meules destinées à un outil de plus grande taille ne sont pas conçues pour les vitesses de rotation plus élevées d'outils de plus petite taille et risquent de se casser.

#### **MISES EN GARDE DE SÉCURITÉ SUPPLÉMENTAIRES POUR LES OPÉRATIONS DE DÉCOUPE ABRASIVE**

**Évitez de coincer la meule à tronçonner ou d'appliquer une pression excessive.** **N'essayez pas d'effectuer de découpes trop profondes.** Une forte pression sur la meule augmente la charge et donc les risques de torsion ou de pliage de la meule dans la découpe, ce qui entraînerait un rebond ou la rupture de la meule.

**Ne vous placez pas dans l'axe de rotation de la meule, ni derrière celle-ci.** Si la

meule au contact de la zone usinée s'éloigne de votre corps, le rebond éventuel peut propulser la meule en rotation, ainsi que l'outil, directement dans votre direction.

**Si la meule se plie ou si vous interrompez l'opération de coupe pour une raison quelconque, mettez l'outil hors tension et évitez de le bouger jusqu'à l'arrêt complet de la meule.** N'essayez jamais de retirer la meule de la découpe lorsqu'elle est en mouvement car elle risquerait de rebondir. Vérifiez les causes du pliage de la meule et prenez toutes les mesures utiles afin que cela ne se produise plus.

**Ne redémarrez pas l'opération de coupe avec la meule dans la pièce en cours d'usinage. Attendez que la meule atteigne sa vitesse maximale puis introduisez-la doucement dans la découpe.** Si l'outil est redémarré alors que la meule se trouve dans la pièce à usiner, la meule risque de se coincer, de sortir du matériau ou de rebondir.

**Afin de réduire au minimum les risques de blocage ou de rebond de la meule, prévoyez un support pour les panneaux ou pour toute pièce de grande dimension. Les pièces de grande dimension ont tendance à plier sous l'effet de leur propre poids.**

Les supports doivent être placés sous la pièce à usiner, près de la ligne de coupe et redou du bord de la pièce, des deux côtés de la meule.

**Redoublez de prudence lorsque vous faites une « coupe en poche » dans des parois existantes ou autres zones sans visibilité.** La meule peut sectionner des canalisations de gaz ou d'eau, des fils électriques ou des objets, ce qui peut entraîner des rebonds.

#### **MISES EN GARDE DE SÉCURITÉ SPÉCIFIQUES POUR LES OPÉRATIONS DE BROSSAGE MÉTALLIQUE:**

**Se rappeler que la brosse, même durant le fonctionnement ordinaire, émet des crins métalliques. Ne pas appliquer trop de force sur les fils métalliques en appliquant une charge excessive sur la brosse.** Les crins métalliques peuvent facilement pénétrer dans les vêtements légers et/ou dans la peau.

**On conseille l'utilisation d'une protection pour le brossage métallique, ne permettre aucune interférence du disque sur les fils métalliques ou la brosse avec la protection.** Le disque à fils métalliques ou la brosse peuvent se dilater en diamètre à cause de la charge de travail et des forces centrifuges.

#### **MISES EN GARDE DE DANGER SUPPLÉMENTAIRES**

**Éviter des accumulations de poussière sur le poste de travail.** Les poussières peuvent facilement prendre feu.

**Une pièce en usinage peut être bloquée avec sécurité en position uniquement en utilisant un dispositif de serrage adapté ou bien un étai à vis et non pas en la tenant seulement avec la main.** Régler le casque de protection de façon à empêcher une trainée d'étincelles en direction de l'opérateur. **Ne pas toucher de meules abrasives de dégrossissement et de découpe tant qu'elles ne se sont pas refroidies.** Actionner la touche de blocage de l'arbre seulement et exclusivement quand l'arbre est arrêté. En cas contraire, l'outil électrique pourrait subir des dommages.



Porter les lunettes de protection

## INFORMATION DU BRUIT / VALEUR MOYENNE DE L'ACCELERATION

Le niveau équivalent de la pression sonore (niveau de bruit) et la valeur quadratique moyenne de l'accélération est mesurés conformément aux normes **EN 60745**.

	Sound pressure level / Sound power level			3 axis vibration level (Meulage Superficiel)	
	L <sub>PA</sub>	L <sub>WA</sub>	Uncertainty	a <sub>h</sub>	Uncertainty
	dB(A)			m/s <sup>2</sup>	
BA215S	90	101	3	5,50	1,5
BA225S	92	103	3	6,00	1,5



**DANGER** The indicate measurements refer to new power tools. Daily usa causes the noise and vibration values to change.

Les valeurs d'émission relevées sont comparatives et ne doivent être employées que pour une évaluation provisoire du risque auquel l'opérateur est exposé au cours de la période de travail. Une évaluation appropriée de la période de travail doit également inclure des périodes d'inactivité et d'arrêt de l'outil. Ces valeurs d'émission sont représentatives des principales applications auxquelles l'outil est destiné. Si l'outil est utilisé dans d'autres applications, avec d'autres accessoires, ou s'il ne bénéficie pas d'un entretien régulier, les valeurs d'émission en cours de fonctionnement peuvent s'accroître dans des proportions significatives.



**Utilisez une protection acoustique!**

### PARTIES DE LA MACHINE

- 1 - Etiquette d'identification des données techniques
- 2 - Interrupteur ON/OFF
- 3 - Bouton de blocage arbre porte-meule
- 4 - Arbre porte-meule
- 5 - Poignée auxiliaire
- 6 - Coiffe de protection orientable
- 7 - Collier avec reliefs pour fixation coiffe de protection
- 8 - Vis de fixation coiffe de protection
- 9 - Collier porte-meule
- 10 - Collier de fixation meule abrasive
- 11 - Fentes pour ventilation moteur;
- 12 - Clefs de service (17 mm à échelons)

### MISE EN SERVICE



**ATTENTION** Observer la tension de réseau! La tension du réseau doit correspondre à celle indiquée sur la plaque d'identification des données techniques (1).



**DANGER** Avant une quelconque intervention sur l'outil électrique, extraire la fiche de réseau de la prise

### AVANT LA MISE EN SERVICE

Avant de mettre la machine en service, s'assurer que:

- l'emballage est intégré et qu'il ne montre aucun signe d'endommagements dus au transport et au stockage;
- la machine est complète; s'assurer que le nombre et la nature des composants sont conformes aux indications contenues dans le présent livret d'instructions;
- la source d'énergie est conforme aux caractéristiques de la machine;
- le câble d'alimentation et la fiche relative sont en parfait état;
- l'interrupteur de mise en ON/OFF (2) est efficace en agissant cependant lorsque la fiche est débranchée;
- le bouton de blocage de l'arbre porte-meule (3) est débranché (faire tourner à la main le meule abrasive sur au moins un tour);
- tous les composants de la machine sont montés correctement et ne présentent pas de signes d'endommagement;
- les fentes de ventilation ne sont pas bouchées.

### MONTAGE DE LA MACHINE



**DANGER: ne jamais travailler sans le casque de protection (6)**



**Porter des gants de protection!**

- visser la poignée auxiliaire (5): elle peut être mise à droite ou à gauche du corps de la machine;
- monter la coiffe de production sur le corps de la machine à l'aide des vis (8) en interposant le collier (7) et en veillant à ce que les reliefs situés sur le collier aillent s'insérer dans les oeillets situés sur la bride de la coiffe de protection;
- après avoir fixé les vis (8) et le collier (7), la coiffe doit pouvoir, avec un léger frottement, effectuer une rotation d'environ 20° afin de permettre le positionnement désiré par l'opérateur.



**Le coiffe e protection orientable (6) doit être montée au niveau de la poignée.**

### MONTAGE/REMPACEMENT DES MEULES ABRASIVES MONTAGE DE LA MEULE ABRASIVE:

1. Mettre le collier guide-meule (9) en contrôlant qu'elle soit bien introduite dans son emplacement ;
2. mettre le meule abrasive;
3. visser et serrer le collier de fixation (10) à l'aide de la clé à têtes en immobilisant l'arbre mandrin à l'aide de la clé de 17 mm ou de le bouton de blocage arbre porte-meule.



## DEMONTAGE ET REMPLACEMENT DES MUELES ABRASIVES

L'opérateur peut agir de deux façons:

1<sup>ère</sup> façon: bloquer l'arbre porte-meule (4) en poussant le bouton (3) et en faisant en même temps tourner la meule jusqu'à ce qu'elle se bloque. Dévisser le collier à l'aide de la clé à tétons, remplacer la meule, rivisser et serrer. Libérer l'arbre mandrin en relâchant le bouton et faire tourner la meule à la main pour s'assurer qu'elle s'est débloquée.



**MISE EN GARDE: ne jamais appuyer sur le bouton de blocage arbre porte-meule avant que l'outil ne soit complètement arrêté sous peine de rupture du boîtier des engrenages ou de la tige du bouton et de l'annulation de la garantie.**

2<sup>ème</sup> façon: pour bloquer l'arbre porte-meule (4), introduire la clé de 17 mm dans l'encoche de l'arbre mandrin entre la meule et la boîtier des engrenages. Dévisser le collier à l'aide de la clé à tétons, remplacer la meule, rivisser et serrer.

**Aucun autre outil n'est admis pour le serrage/desserrage.**



**MISE EN GARDE: Avant l'utilisation, contrôler l'état des meules. Les meules doivent être montées correctement et doivent tourner librement. Ne jamais utiliser de meules/fraises défectueuses, endommagées. Des meules défectueuses peuvent se casser en morceaux et créer le danger d'accidents.**

Mettre la machine en marche et s'assurer qu'il n'y a pas de vibrations anormales et que disque abrasif n'est pas décentré. **Dans le cas contraire, éteindre la machine immédiatement et éliminer les anomalies.**

## MISE EN MARCHÉ ET ARRÊT

- **Mise en marche:** pousser vers l'avant le coulisseau ON/OFF (2); pour le bloquer en position ON, appuyer en même temps sur la partie avant du coulisseau.  
- **Arrêt:** relâcher le coulisseau ou ON/OFF (2);

Si bloqué, appuyer sur l'interrupteur marche/arrêt dans la partie arrière vers le bas et le libérer dans la position OFF.



**ATTENTION: après une interruption de l'énergie électrique, si l'interrupteur ON/OFF est enclenché, il faut libérer l'interrupteur (voir Arrêt).**

## OUTILS DE TRAVAIL ADMIS

BA215S

Meules abrasives à centre déprimé de Ø 115 mm.

BA225S

Meules abrasives à centre déprimé de Ø 125 mm.



**L'utilisation d'outils ayant un diamètre supérieur cause une su recharge du moteur et des organes de transmission qui provoque une détérioration rapide.**

## ENTRETIEN



Toutes les opérations doivent être effectuées à **fiche étant débranchée**. A la fin du travail et en cas de nécessité, dépoussiérer le corps de la machine à l'aide d'un jet d'air comprimé en faisant particulièrement attention au nettoyage des fentes de ventilation du moteur.

**Aucune autre intervention de l'utilisateur n'est pas admise.**

Tous les travaux d'entretien et les travaux de polissage des pièces internes, comme les brosses, coussinet, engrenages etc., doivent être effectués par un atelier de réparation autorisé [www.rupes.com](http://www.rupes.com).

Utilisez uniquement les pièces ou accessoires originaux RUPES.

## ÉLIMINATION (DIRECTIVE DEEE)



**Uniquement pour les pays de l'UE:** Conformément à la directive européenne relative aux déchets d'équipements électriques et électroniques et son application selon les normes nationales, les équipements électriques usagés doivent être collectés séparément afin d'être recyclés de manière écologiquement responsable.

Le produit, lorsqu'il atteint sa fin de vie, ne doit pas être dispersé dans l'environnement ou jeté avec les déchets ménagers, mais doit être collecté dans un centre de tri sélectif afin d'être éliminé (Veuillez contacter les autorités locales pour obtenir les centres de tri conformes à la législation).

L'élimination correcte du produit contribue à la protection de la santé et de l'environnement. Des sanctions contre les personnes ne respectant pas l'élimination correcte du produit seront prises.

L'élimination correcte du produit contribue à la protection de la santé et de l'environnement. En n'éliminant pas le produit conformément à la loi en vigueur vous vous exposez à des sanctions.

## DÉCLARATION DE CONFORMITÉ UE

Nous déclarons sous notre responsabilité que l'outil électrique à moteur portable, auquel se réfère le présent manuel, est conforme aux Conditions Essentielles des Directives:

2006/42/CE; 2014/30/UE; 2011/65/UE

Les preuves/vérifiés ont été exécutés en accord avec les vigueurs Règles Harmonisées Européennes:

EN 60745-1-2009 + A11:2010

EN 60745-2-3:2011 + A2:2013 + A11:2014 + A12:2014 + A13:2015

EN 55014-1:2006 + A1:2009 + A2:2011

EN 55014-2:1997 + A1:2001 + A2:2008

EN 61000-3-2:2014

EN 61000-3-3:2013

EN 62233: 2008

EN IEC 63000:2018

Vermezzo con Zelo (MI), 01/12/2021

**RUPES**  
S.p.A. 110020010

IL PRÉSIDENTE

G. Valentini

Dossier technique auprès de:  
RUPES S.p.A. a socio unico  
Via Marconi, 3/A - Loc. Vermezzo  
20071 VERMEZZO CON ZELO (MI) - Italy

## PIKTOGRAMM

Einige der folgenden Symbole können am Werkzeug vorhanden sein. Bitte studieren und lernen, ihre Bedeutung. Die richtige Interpretation wird die optimale Nutzung und sichere Werkzeug ermöglichen.

	Wichtige Sicherheitshinweise / Geräts folgende Anweisungen	ISO7010 - W001
	Lesen Sie vor Bedienung	ISO7010 - M002
	Schutzbrille	ISO7010 - M004
	Gehörschutz tragen	ISO7010 - M003
	Tragen Sie eine Maske	ISO7010 - M016
	Schutzhandschuhe	ISO7010 - M009
	Prüfzeichen CE	
	EurAsian Qualitätskennzeichen	
	RCM Zeichen	
	Entsorgung von außer Dienst	
	Schutzklasse II	
	Pfeil	Act in der durch den Pfeil angegebenen Richtung Richtung

# TECHNISCHE DATEN

TYP
SCHUTZKLASSE
LEISTUNGAUFNAHME W
n NENNDREHUNGEN /Min
Ø DURCHMESSER SCHLEIF / TRENNSCHEIBE mm
WELLENGEWINDE
SPINDELARRETIERUNG
GEWICHT Kg

BA215S
☐ / II
950
10.000
115
M14
JA
2,0

BA225S
☐ / II
950
8.500
125
M14
JA
2,0

Die dargestellten Werte basieren auf einer Nennspannung von 230V/50Hz basiert. Im Falle von Spannungen und Frequenzen von verschiedenen Leistungswerten kann variieren. Beziehen sich auf die technischen Spezifikationen Label auf die Nennwerte des Werkzeugs.

## ALLGEMEINE HINWEISE

Die Sicherheits- und Unfallverhütungsvorschriften sind im beiliegenden Heft HINWEISE ZUR SICHERHEIT enthalten, das integrierender Teil dieser Dokumentation ist. Diese GEBRAUCHSANLEITUNG enthält daher nur Zusatzinformationen, welche den spezifischen Einsatz des Geräts betreffen.

## BESTIMMUNGSGEMÄSSE VERWENDUNG

### Allgemeine Sicherheitshinweise

Dieses elektrische Werkzeug ist zur Funktion als Schmirgelmaschine vorgesehen, geeignet zum Schliff und Trennschleifen, Drahtbürsten. Alle Sicherheitshinweise, die Anleitungen die Darstellungen und die Spezifikationen lesen, die mit diesem Werkzeug geliefert werden. Die Nicht-Beachtung der im Folgenden beschriebenen Anleitung kann zu einem Stromschlag, einem Brand bzw. schweren Unfällen führen.

**Das Schleifen und Polieren ist mit diesem Elektrowerkzeug nicht zu empfehlen.** Tätigkeiten für die das Elektrowerkzeug nicht vorgesehen ist, können Gefahren hervorrufen und zu Personenschäden führen.

**Von Vorgängen des Schleifens, metallischen Bürstens und Polierens mit diesem Werkzeug wird abgeraten.** Vorgänge, für die der Einsatz des Werkzeugs nicht vorgesehen ist, können eine Gefahr darstellen und Personenschäden verursachen.

**Kein Zubehör verwenden, das nicht ausdrücklich für den vorgesehenen Gebrauch hergestellt oder vom Hersteller empfohlen wurde.** Die bloße Tatsache, dass das Zubehör auf Ihrem Werkzeug angebracht werden kann, garantiert keine Funktionsweise unter völlig sicheren Bedingungen.

**Die Nenngeschwindigkeit des Zubehörs muss mindestens der auf dem Werkzeug angegebenen Höchstgeschwindigkeit entsprechen.** Zubehör, dass bei einer Geschwindigkeit über der Nenngeschwindigkeit verwendet wird, kann brechen und in die Luft geschleudert werden.

**Der Außendurchmesser und die Stärke Ihres Zubehörs müssen sich für den Schutzgrad der Sicherheitsvorrichtung Ihres Werkzeugs eignen.** Zubehör mit nichtkorrekten Größen kann nicht angemessen geschützt oder kontrolliert werden.

Die Beschaffenheit der Schleifscheiben oder jeglichen anderen Zubehörs muss sich korrekt an das Spannfutter des Werkzeugs anpassen.

**Zubehör mit Bohrungen der Welle, die nicht mit den Montageelementen auf dem Werkzeug übereinstimmen, bleiben nicht im Gleichgewicht, vibrieren zu stark und können zu einem Kontrollverlust führen.** Verwenden Sie kein beschädigtes Zubehör. Vor jedem Einsatz das Zubehör wie die Schleifscheiben auf eventuelle Splitterungen oder Risse untersuchen.

Ist das Werkzeug oder das Zubehör heruntergefallen, auf eventuelle Schäden untersuchen oder nicht beschädigtes Zubehör installieren. Nachdem ein Zubehörartikel untersucht und installiert wurde, begeben Sie sich gemeinsam mit den anwesenden Personen in einen Sicherheitsabstand von dem rotierenden Zubehörartikel und lassen Sie das Werkzeug bei Höchstgeschwindigkeit eine Minute lang leer laufen. Beschädigtes Zubehör bricht im Allgemeinen während dieses Probezeitraums.

**Die persönliche Schutzausrüstung tragen. Je nach Anwendung, muss man eine Abschirmung für das Gesicht, eine Maske oder eine Schutzbrille tragen. Je nach Bedingungen trägt man eine Staubschutzmaske, Gehörschutz, Handschuhe und eine Schürze, die vor kleinen Schleifstückchen des Werkstücks schützen kann.** Der Augenschutz muss herausgeschleuderte Produktteilen während der verschiedenen Tätigkeiten aufhalten können. Die Staubschutzmaske oder das Atemgerät müssen die während der Arbeiten entstehenden Teilchen aufhalten. Eine längere Aussetzung an starken Lärm, kann zu einem Gehörschaden führen.

**Die anwesenden Personen müssen sich in einem Sicherheitsabstand zu dem Arbeitsbereich befinden. Jeder der den Arbeitsbereich betritt, muss die persönliche Schutzausrüstung tragen.** Teilchen des Werkstücks oder beschädigtes Zubehör könne herausgeschleudert werden und zu Verletzungen in unmittelbarer Nähe zum Arbeitsbereich führen.

**Das Werkzeug ausschließlich an den isolierten Greifflächen greifen, wenn man Arbeiten ausführt bei denen das Schneidwerkzeug mit versteckten Kabeln oder mit seinem Kabel in Berührung kommen könnte.** Der Kontakt zwischen dem Schneidwerkzeug und dem "unter Spannung" stehendem Kabel, kann die Metallteile

des Elektrowerkzeugs "unter Spannung" setzen und der Bediener können einen Stromschlag erleiden.

**Das Kabel weit ab von dem Drehwerkzeug positionieren.** Verliert man die Kontrolle kann das Kabel durchschnitten werden, sich um Ihre Hand wickeln oder der Arm könnte in das Drehwerkzeug gezogen werden.

**Das Elektrowerkzeug nicht ablegen bevor es vollständig zu stehen kommt.** Das Drehwerkzeug kann auf der Oberfläche fassen und man könnte die Kontrolle über das Elektrowerkzeug verlieren.

**Das Elektrowerkzeug nicht verwenden, wenn man es neben sich trägt.** Bei einem Kontakt mit dem Drehwerkzeug könnte sich die Kleidung darin verhaken und das Werkzeug könnte an Sie herangezogen werden.

**Regelmäßig die Belüftungsöffnungen des Elektrowerkzeugs reinigen.** Der Ventilator des Motors zieht den Staub ins Innere an, bei einer übermäßigen Ansammlung von Metallstaub könnte es zu elektrischen Gefahren kommen.

**Das Elektrowerkzeug nicht in der Nähe von brennbaren Materialien in Betrieb nehmen.** Die Funken können diese Materialien entzünden.

**Kein Zubehör verwenden, das flüssige Kühlmittel benötigt.** Die Verwendung von Wasser oder anderen flüssigen Kühlmitteln kann zu Elektroktion oder einem Stromschlag führen.

#### **ZUSÄTZLICHE SICHERHEITSHINWEISE ZU DEM SCHLIFF UND DEM TRENSCHLEIFEN**

Verwenden Sie ausschließlich die für Ihr Werkzeug empfohlenen Schleifscheibentypen und die spezifisch für die gewählte Schleifscheibe ausgelegte Schutzvorrichtung. Schleifscheiben, für die das Werkzeug nicht ausgelegt wurde, können nicht angemessen geschützt werden und sind daher nicht sicher.

Die Schutzvorrichtung muss fest an dem Werkzeug angebracht und in die Position der höchsten Sicherheit gebracht werden, damit der Benutzer so wenig wie möglich mit der Schleifscheibe in Berührung kommen kann. Die Schutzvorrichtung sorgt für den Schutz des Bedieners vor Bruchstücken der Schleifscheibe und dem versehentlichen Kontakt mit derselben.

**Die Schleifscheiben dürfen nur für die empfohlenen Einsätze verwendet werden. Zum Beispiel: nicht zum Schneiden mit der Seite der Schleifscheibe schleifen.** Die zum Schneiden ausgelegten Schleifscheiben dienen dem peripheren Schleifen und die Einwirkung seitlicher Kräfte kann diese brechen lassen.

**Stets unbeschädigte Schleifscheibenflansche verwenden, die die korrekte Größe und Form für die gewählte Schleifscheibe aufweisen.** Geeignete Schleifscheibenflansche stützen die Schleifscheibe und verringern so die Möglichkeit des Brechens derselben.

**Die Flansche für Schneidscheiben können von denen für Schleifscheiben abweichen. Keine mit größeren Werkzeugen verwendeten Schleifscheiben verwenden.** Die für ein größeres Werkzeug bestimmte Schleifscheibe eignet sich wegen der höheren Drehzahlen eines kleineren Werkzeugs nicht: die Schleifscheibe kann explodieren.

#### **ZUSÄTZLICHE SICHERHEITSHINWEISE ZU DEM TRENSCHLEIFEN**

Die Schneidscheibe nicht "blockieren lassen" noch übermäßigen Druck ausüben. Nicht versuchen, den Schnitt übermäßig tief auszuführen. Ein starker Druck auf der Schleifscheibe erhöht die Last und die Wahrscheinlichkeit von Verzierungen oder Biegungen der Schleifscheibe im Schnitt und die Möglichkeit von

Rückschlägen oder des Brechens der Schleifscheibe.

**Halten Sie sich nicht auf einer Linie mit der drehenden Schleifscheibe oder hinter dieser auf.** Wenn die Schleifscheibe sich während des Betriebs von Ihrem Körper entfernt, kann der eventuelle Rückschlag die drehende Schleifscheibe zusammen mit dem Werkzeug direkt in Ihre Richtung drücken.

**Wird die Schleifscheibe gebogen oder der Schnitt wird aus einem beliebigen Grund unterbrochen, das Werkzeug von der Stromversorgung trennen und ohne es zu bewegen festhalten, bis dieses sich nicht mehr bewegt.** Nie versuchen, die Schneidscheibe zu entfernen, während diese sich bewegt, da dies zu Rückschlägen führen kann. Damit keine Biegungen der Schleifscheibe mehr entstehen, müssen die Ursachen dafür gefunden und die entsprechenden Korrekturmaßnahmen ergriffen werden.

**Den Schneidvorgang im bearbeiteten Teil nicht wieder aufnehmen. Die Schleifscheibe ihre volle Drehzahl erreichen lassen und dann vorsichtig den Schnitt wieder aufnehmen.** Die Schleifscheibe kann blockieren, sich nach oben bewegen oder einen Rückschlag erfahren, wenn das Werkzeug im bearbeiteten Teil wieder gestartet wird.

**Sehen Sie eine Abstützung für Platten oder jegliche anderen großen bearbeiteten Teile vor, um das Risiko des Verklammens und Rückschlags der Schleifscheibe auf ein Minimum zu reduzieren.** Große bearbeitete Teile neigen dazu, sich unter ihrem Eigengewicht zu biegen. Die Abstützungen müssen auf beiden Seiten der Schleifscheibe in der Nähe der Schnittlinie und des Rands des bearbeiteten Teils unter diesem positioniert werden.

**Gehen Sie besonders vorsichtig vor, wenn sie einen "Taschenschnitt" in bestehenden Wänden oder in anderen nicht einseharen Bereichen ausführen.** Die hervorstehende Schleifscheibe kann Gas- oder Wasserrohre, Elektrokabel oder Gegenstände erfassen, so dass Rückschläge möglich sind.

#### **ZUSÄTZLICHE SICHERHEITSHINWEISE ZU DEM DRAHTBÜRSTEN:**

Man muss beachten, dass die Bürste auch während des normalen Betriebs, Metallborsten verliert. Nicht zu viel Kraft auf die Metalldrähte und somit eine übermäßige Last auf die Bürste ausüben. Die Metallborsten können einfach in leichte Kleidung bzw. die Haut eindringen.

**Auch wenn die Verwendung eines Schutzes vor Metallbürsten empfohlen wird, darf es zu keiner Interferenz der Metalldrahtscheibe oder der Bürste mit dem Schutz kommen.** Die Metalldrahtscheibe oder die Bürste können sich im Durchmesser auf Grund der Arbeitslast und der Zentrifugalkraft ausdehnen.

#### **WEITERE GEFAHRENHINWEISE**

**Staubansammlungen am Arbeitsplatz vermeiden.** Der Staub ist leicht entzündlich. Ein Werkstück kann nur sicher blockiert werden, wenn man eine entsprechende Blockiervorrichtung verwendet, oder Schraubenklemmen und es nicht einfach mit der Hand hält. Die Schutzhaube zu regulieren, dass ein Funkenflug in Richtung des Bedieners vermieden werden kann.

**Die Schrupp- und Schneid-Schleifscheiben nicht berühren, bevor diese abkühlen konnten.** Die Blockiertaste des Welle nur dann und ausschließlich aktivieren, wenn die Welle stillsteht.

Im gegenteiligen Fall könnte das Elektrowerkzeug beschädigt werden.



**Schutzbrille tragen**

## INFORMATIONEN SCHALLPEGEL / MITTLERE BESCHLEUNIGUNG

Der Schalldruckpegel (Geräuschentwicklung) und die mittlere quadratische Beschleunigung der Maschine, gemessen gemäß EN 60745.

	Schalldruckpegel / Schalleistungspegel		Messunsicherheit	3-Achsen Vibrationspegel (Oberflächenschliff)	
	L <sub>PA</sub>	L <sub>WA</sub>		a <sub>h</sub>	Messunsicherheit
	dB(A)			m/s <sup>2</sup>	
BA215S	90	101	3	5,50	1,5
BA225S	92	103	3	6,00	1,5



**ACHTUNG** Die angegebenen Messwerte gelten für neue Geräte. Im täglichen Einsatz verändern sich Geräusch- und Schwingungswerte. Bei den gezeigten Pegelwerten handelt es sich um Vergleichswerte, die zu einer vorläufigen Einschätzung des Risikos für den Bediener während der Arbeitszeit dienen. Für eine angemessene Einschätzung der Arbeitszeit müssen die Zeiten berücksichtigt werden, in denen sich das Gerät im Ruhezustand befindet oder ausgeschaltet ist. Diese Werte wurden anhand der Haupteinsatzgebiete des Geräts ermittelt. Wenn das Gerät für andere Aufgaben oder mit anderen Zubehörprodukten verwendet wird oder keine regelmäßigen Wartungsarbeiten durchgeführt werden, können diese Werte beim Betrieb deutlich überschritten werden.



**Gehörschutz benutzen!**

### BAUTEILE DER MASCHINE

- 1 - Identifizierungsetikett mit technischen Daten
- 2 - EIN/AUS-Schalter
- 3 - Spindel-Arretierknopf
- 4 - Spindel
- 5 - Seitenhandgriff
- 6 - Drehbare Schutzhaube
- 7 - Kragen mit Stiften zur Schutzhaubenbefestigung
- 8 - Befestigungsschrauben Schutzhaube
- 9 - Flanschmutter
- 10 - Trennscheiben-Spannmutter
- 11 - Motor-Lüftungsschlitze
- 12 - Service-Schlüssel (17 mm und Spannmutterschlüssel)

### INBETRIEBNAHME



**ACHTUNG** Die Netzspannung beachten! Die Netzspannung muss dem Angaben auf dem Identifizierungsetikett mit den technischen Daten übereinstimmen (1).



**GEFAHR** Vor Eingriffen an dem Elektrowerkzeug muss man den Stecker aus der Steckdose ziehen

### VOR DER INBETRIEBNAHME

- Vor einer Inbetriebnahme des Gerätes sollten Sie sicherstellen:
- daß die Verpackung umgekehrt ist und keine Beschädigungen durch Transport bzw. Lagerung aufweist;
  - daß das Gerät vollständig ist, also Anzahl und Art der Gerätekomponenten mit den Angaben in dieser Gebrauchsanleitung überein stimmen;
  - das Stromnetz entspricht den Geräteknndaten;
  - Anschlußkabel und -Stecker sind in ordnungsgemäßem Zustand;
  - der EIN/AUS- Schalter (2) funktioniert einwandfrei. Zur Überprüfung die in Kapitel "Inbetriebnahme" beschriebenen Schaltstellungen - allerdings bei gezogenem Netzstecker - ausprobieren;
  - der Spindel-Arretierknopf (3) ist entriegelt (Zur Kontrolle die Scheibe wenigstens eine volle Umdrehung durchdrehen);
  - Sämtliche Gerätekomponenten sind ordnungsgemäß montiert und zeigen keine Anzeichen von Beschädigung;
  - die Lüftungsschlitze sind nicht verstopft.

### ZUSAMMENBAU DER MASCHINE



**GEFAHR: Niemals ohne Schutzhaube waschen (6)**



**Schutzhandschuhe tragen!**

- Den seitlichen Handgriff (5) einschrauben. Der Griff kann wahlweise an die linke oder rechte Seite des Gerätegehäuses angesetzt werden;
- die Schutzhaube (6) mit den Schrauben (8) am Gerätegehäuse befestigen. Dazu den Kragen (7) zwischensetzen und darauf achten, daß die Zentrierstifte auf dem Kragen in den Langlöchern der Schutzhaubenflansch sitzen;
- wenn die Schrauben (8) und der Kragen (7) angebracht sind, muß man die Schutzhaube unter leichtem Druck um ca. 20°.



**Die Drehbare Schutzhaube (6) muß so montiert sein, daß sie den Bereich am Handgriff schützt;**

### MONTAGE / AUSTAUSCH DER SCHLEIFSCHEIBEN MONTAGE DER SCHLEIFSCHEIBE:

1. Die Flanschmutter (9) aufsetzen kontrollieren, dass er korrekt in ihrem Sitz sitzt;
2. Die Trennscheibe aufsetzen;
3. Die Spannmutter (10) aufschrauben und festziehen mit dem Inbusschlüssel, dazu die Spindel mit dem 17 mm - Schlüssel kontern oder mit der Spindel-Arretierknopf.

## ABNEHMEN UND ERSETZEN DER TRENNSCHEIBEN

Es sind zwei verschiedene Vorgehensweisen möglich:

1. Art: die Spindel durch Eindrücken (4) des Spindel-Arretierknopfes (3) festsetzen, indem man den Schleifer dreht, bis die Arretierung erfolgt. Die Spannmutter mit dem Inbusschlüssel abschrauben und festziehen. Danach die Spindel entriegeln. Dazu den Arretierkopf loslassen und die Scheibe von Hand durchdrehen, um zu prüfen, ob sie tatsächlich entriegelt ist.

**ACHTUNG: der Spindel-Arretierknopf darf keinesfalls betätigt werden, bevor das Werkzeug nicht vollständig still steht, da sonst das Getriebegehäuse oder der stift des Knopfes bricht, dies hat zudem ein Erlöschen der Garantie zur Folge.**

2. Art: den 17 mm-Schlüssel auf die Welle zwischen Trennscheibe (4) und Getriebegehäuse aufsetzen. Die Trennscheibe auswechseln und dann anschrauben und Festziehen.

**Die Verwendung sonstiger Werkzeuge zum Festziehen/Lösen ist nicht zulässig.**



**ACHTUNG: Vor der Verwendung den Zustand der Schleifscheiben prüfen. Die Schleifscheiben müssen korrekt montiert sein und müssen frei drehen. Niemals defekte, beschädigte Schleifscheiben/Fräsen verwenden. Defekte Schleifscheiben können zersplittern und zu Unfällen führen.**

Schalten Sie das Gerät ein und stellen Sie fest, daß die Schleifscheibe nicht vibriert, unruhig läuft. Andernfalls das Gerät sofort ausschalten und die Störung beheben.

## EINSCHALTEN UND AUSSCHALTEN

- **Einschalten:** Den Schiebeschalter EIN/AUS (2) nach vorn schieben. Falls dieser in EIN-Stellung festgesetzt werden soll, gleichzeitig das vordere Ende des Schiebers drücken EIN.
- **Ausschalten:** Den Schiebeschalter loslassen EIN/AUS (2). Bei einer Blockierung den Start/Halt-Schalter auf der hinteren Seite nach unten drücken und in der OFF Stellung belassen.



**ACHTUNG: Sollte nach der Unterbrechung der Stromzufuhr der ON/OFF Schalter eingefügt sein, muss man den Schalter freigeben (siehe Halt).**

## ZULÄSSIGE WERKZEUGE

BA215N

Scheibe mit Ø 115 mm.

BA225N

Scheibe mit Ø 125 mm.



**Eine Verwendung von Werkzeugen mit größerem Durchmesser führt zur Überlastung von Motor und Antriebkomponenten und damit zum Verschleiß des Gerätes innerhalb kürzester Zeit.**

## PFLEGE DES GERÄTES



**Sämtliche Eingriffe bei gezogenem Netzstecker ausführen.**

Das Gerät nach der Arbeit sowie bei Bedarf mit Druckluft von Staub befreien. Besonders darauf achten, daß die Lüftungsschlitze des Motors sauber sind.

**Sonstige Eingriffe durch den Geräteanwender sind nicht zulässig.**

Für die Wartung und die periodische Reinigung von den inneren Teilen z. B.: Bürsten, Lagern, Zahnradern usw. oder andere Bedürfnisse wenden Sie sich bitte an einer autorisierten Kundendienststelle an oder auf [www.rupes.com](http://www.rupes.com). Verwenden Sie nur die Original RUPES Teile oder Zubehör.

## ENTSORGUNG (EEA-RICHTLINIE)



**Nur für EU-Länder:** Gemäß der Europäischen Richtlinie über die elektrischen und elektronischen Geräte und deren Umsetzung in Konformität der nationalen Normen ist Elektroschrott separat zu sammeln, damit er auf umweltfreundliche Weise wiederverwertet werden kann.

Wenn das Produkt das Ende seiner Lebensdauer erreicht hat, darf es nicht in der Umwelt freigesetzt oder zusammen mit dem Hausmüll weggeworfen werden, sondern muss bei autorisierten Recycling-Sammelzentren entsorgt werden (kontaktieren Sie die kompetenten örtlichen Behörden, um zu erfahren, wo das Produkt laut Gesetz zu entsorgen ist). Die korrekte Entsorgung des Produkts trägt zum Schutz der Gesundheit und der Erhaltung der Umwelt bei.

Eine illegale Entsorgung des Produkts hat Strafmaßnahmen zu Lasten des Gesetzesübertreters zur Folge.

Die korrekte Entsorgung des Produkts trägt zum Schutz der Gesundheit und der Umwelt bei. Die missbräuchliche Entsorgung des Produkts zieht Sanktionen zu Lasten des Verursachers nach sich.

## EU-KONFORMITÄTSERKLÄRUNG

Wir bestätigen in unserer Verantwortung das die Handgehaltenen Motorwerkzeuge, die in diesem Betriebshandbuch beschrieben werden, ist in Übereinstimmung mit den wesentlichen Bestimmungen für die Sicherheit der folgenden Direktiven:

2006/42/EG; 2014/30/EU; 2011/65/EU

Die Tests wurden ausgeführt nach den Anforderungen der zur Zeit gültigen europäischen Harmonisierungsregeln Niederspannung:

EN 60745-1-2009 + A11:2010

EN 60745-2-3:2011 + A2:2013 + A11:2014 + A12:2014 + A13:2015

EN 55014-1:2006 + A1:2009 + A2:2011

EN 55014-2:1997 + A1:2001 + A2:2008

EN 61000-3-2:2014

EN 61000-3-3:2013

EN 62233: 2008

EN IEC 63000:2018

Vermezzo con Zelo (MI), 01/12/2021

**RUPES**  
S.p.A. 1992-2000  
*IL PRESIDENTE*  
G. Valentini

Technische Unterlagen bei:

RUPES S.p.A. a socio unico

Via Marconi, 3/A - Loc. Vermezzo

20071 VERMEZZO CON ZELO (MI) - Italy

## SÍMBOLOS

Algunos de los siguientes símbolos pueden estar presentes en su herramienta. Le suplicamos estudiarlos y aprender su significado. La interpretación correcta permitirá el mejor uso y una herramienta segura.

	Advertencias Advertencia / Peligro	ISO7010 - W001
	Lea las instrucciones.	ISO7010 - M002
	Use gafas protectoras	ISO7010 - M004
	Use protección para los oídos	ISO7010 - M003
	Use una máscara	ISO7010 - M016
	Use guantes de protección	ISO7010 - M009
	Conformidad CE	
	La herramienta se incluye en la lista de EurAsian	
	Marca RCM	
	Eliminación de fuera de servicio	
	Clase de aislamiento II	
	Flecha	Ley en la dirección indicada por la flecha de dirección

# DATOS TECNICOS

TIPO
CLASE DE PROTECCION
POTENCIA ABSORBIDA W
n REVOLUCIONES NOMINALES/min
Ø DIAMETRO DE LA MUELA mm
ROSCA DE L' ARBOL PORTAMUELA
PULSADOR PARA BLOQUEAR EL ARBOL PORTAMUELA
MASA Kg

Los valores mostrados se basan en una tensión nominal de 230V/50Hz. En el caso de tensiones y frecuencias de los valores de potencia diferentes puede variar. Consulte las especificaciones de la etiqueta técnica a los valores nominales de la herramienta.

## ADVERTENCIAS GENERALES

Las instrucciones para la seguridad y la prevención de los accidentes se encuentran en el folleto INDICACIONES PARA LA SEGURIDAD que constituye parte integrante de esta documentación. Este MANUAL DE INSTRUCCIONES de uso contiene solamente información adicional estrechamente relacionada con el uso específico de la máquina.

### USO CONFORME A LO DETERMINADO

#### Instrucciones de seguridad generales

Esta herramienta eléctrica está concebida para ser usada como amoladora, para operaciones de amolado y corte abrasivo, para el cepillado metálico. Lea todas las advertencias de seguridad, las instrucciones, las ilustraciones y las especificaciones suministradas con esta herramienta eléctrica. El incumplimiento de todas las instrucciones indicadas a continuación puede causar choque eléctrico, incendios y/o accidentes graves.

**Se recomienda no efectuar operaciones de pulido y abrillantado con esta herramienta eléctrica.** Las operaciones para las cuales esta herramienta eléctrica está desaconsejada pueden provocar peligro y causar daños a las personas.

**Se recomienda no ejecutar con esta herramienta operaciones de lijado, acepilladura metálica ni pulido.** El empleo de la herramienta eléctrica en operaciones para las que no está diseñada puede provocar peligros y daños a las personas.

**No utilizar accesorios no realizados específicamente para el uso previsto o no aconsejados por el productor.** El hecho de que el accesorio se pueda fijar en la herramienta no garantiza un funcionamiento totalmente seguro.

**La velocidad nominal del accesorio debe ser al menos igual a la velocidad máxima indicada en la herramienta.** Los accesorios que se hagan funcionar a una velocidad superior a la nominal pueden romperse y saltar por el aire.

**El diámetro exterior y el espesor de su accesorio deben responder a las características de capacidad de la protección de seguridad de su herramienta eléctrica.** Los accesorios de dimensiones no correctas no se pueden proteger y

BA215S	BA225S
☐ / II	☐ / II
950	950
10.000	8.500
115	125
M14	M14
SI	SI
2,0	2,0

controlar adecuadamente.

**La conformación de las muelas o de cualquier otro accesorio debe adaptarse correctamente al mandril de la herramienta.** Los accesorios cuyos orificios en el eje no correspondan con los elementos de montaje en la herramienta no permanecerán en equilibrio, vibrarán excesivamente y podrán provocar una pérdida de control.

**No utilizar accesorios dañados.** Antes del uso, examinar los accesorios, como las muelas abrasivas, para asegurarse de que no presentan mellas o grietas. Si la herramienta o el accesorio han sufrido una caída, verificar si hay daños o instalar un accesorio no dañado. Una vez examinado e instalado un accesorio, colocarse a una distancia de seguridad del accesorio giratorio, al igual que las demás personas presentes, y poner en funcionamiento la herramienta a la velocidad máxima en vacío durante un minuto. Los accesorios dañados generalmente se rompen durante el período de prueba.

**Utilice un equipo de protección individual.** Según sea la aplicación, utilice una pantalla para la cara, una mascarilla o gafas de seguridad. Según sea el caso, lleve una mascarilla antipolvo, protecciones para los oídos, guantes y un delantal capaz de proteger contra los pequeños fragmentos abrasivos de la pieza en elaboración. La protección ocular debe proteger contra los detritos desprendidos durante las diferentes operaciones. La mascarilla antipolvo o el respirador deben ser capaces de filtrar las partículas producidas durante la elaboración. La exposición prolongada a los ruidos de intensidad elevada puede provocar pérdida de oído.

**Mantenga las personas presentes a una distancia de seguridad respecto a la zonade trabajo.** Quienquiera que entre en la zona de trabajo deberá llevar un equipode protección individual. Algunos fragmentos de la pieza en elaboración o bien accesorios rotos pueden desprenderse y causar lesiones en las cercanías la zona de trabajo.

**Agarre la herramienta solo por las superficies aisladas mientras se estén efectuando operaciones en las que el accesorio de corte pueda entrar en contacto con cables escondidos o bien, con su mismo cable.** El contacto entre el accesorio de corte y un cable "en tensión" podría poner "en tensión" las partes metálicas expuestas de la herramienta eléctrica y provocar un choque eléctrico al operador.



**Coloque el cable lejos del accesorio de rotación.** Si pierde el control, el cable se podría cortar o bien podría enrollarse con lo cual su mano o su brazo quedarían atrapados en el accesorio de rotación.

**No guarde nunca la herramienta eléctrica antes de que el accesorio se haya parado completamente.** El accesorio de rotación podría engancharse en la superficie y hacerle perder el control de la herramienta eléctrica.

**No ponga en marcha la herramienta eléctrica mientras la lleva a su lado.** Un contacto involuntario con el accesorio de rotación podría hacer que se enganchara en su ropa y atraer el accesorio contra usted.

**Limpie con regularidad las aperturas de ventilación de la herramienta eléctrica.** El ventilador del motor atraerá el polvo hacia el interior del alojamiento y una acumulación excesiva de polvo de metal puede provocar peligro eléctrico.

**No utilice la herramienta eléctrica en las cercanías de materiales inflamables.** Las chispas podrían inflamar dichos materiales.

**No utilice accesorios que requieran refrigerantes líquidos.** El uso de agua o de otros refrigerantes líquidos puede provocar choque eléctrico o una descarga eléctrica.

#### **ADVERTENCIAS DE SEGURIDAD ADICIONALES PARA LAS OPERACIONES DE AMOLADO Y DE CORTE ABRASIVO**

Utilizar únicamente los tipos de muela aconsejados para su herramienta y la protección específica concebida para la muela elegida. Las muelas para las que la herramienta no ha sido concebida no pueden protegerse de manera satisfactoria y no son seguras.

La protección debe fijarse sólidamente a la herramienta y debe ponerse en posición de seguridad máxima, de manera que el operador esté lo menos expuesto posible a la muela. La protección permite proteger al operador de los fragmentos de muela rota y de un contacto accidental con la muela.

Las muelas deben utilizarse solo para las aplicaciones recomendadas. Por ejemplo: No esmerilar con el lado de la muela para cortar. Las muelas abrasivas para cortar están destinadas al afilado periférico, la aplicación de fuerzas laterales a estas muelas podría provocar su rotura.

Usar siempre bridas para muela no dañadas y que sean de dimensiones y forma correctas para la muela que han elegido. Las bridas para muela apropiadas sostienen la muela, reduciendo así la posibilidad de rotura de la misma.

Las bridas para muela de corte pueden ser diferentes de las bridas para muela de esmerilado. No utilizar muelas usadas de herramientas más grandes. La muela destinada a una herramienta más grande no es adecuada a causa de la velocidad más elevada de una herramienta más pequeña: la muela puede explotar.

#### **ADVERTENCIAS DE SEGURIDAD ADICIONALES PARA LAS OPERACIONES DE CORTE ABRASIVO**

No “bloquear” la muela de corte ni aplicar una presión excesiva. No intentar que el corte resulte excesivamente profundo. Una fuerte presión sobre la muela aumenta la carga y la probabilidad de torsión o de pliegue de la muela en el corte y la posibilidad de golpe de retroceso o de rotura de la muela.

No ponerse en línea con la muela en rotación ni colocarse detrás de ella. Cuando la muela, en el momento en el que funciona, se aleja de su cuerpo, el eventual golpe de retroceso puede empujar la muela en rotación, junto con la herramienta, directamente hacia Ud.

Quando la muela se dobla o cuando se interrumpe el corte por cualquier razón, desconectar la herramienta de la alimentación y mantenerla inmóvil hasta que la muela se haya detenido completamente. No intentar nunca quitar la muela del corte mientras esta está en movimiento, de lo contrario, podría producirse un golpe de retroceso. Hay que localizar las causas del pliegue de la muela y tomar las medidas de corrección necesarias para que no vuelva a suceder.

No retomar la operación de corte en la pieza en mecanización. Dejar que la muela alcance su velocidad máxima y volver a entrar con atención en el corte. La muela se puede bloquear, elevarse o bien sufrir un golpe de retroceso si la herramienta se vuelve a poner en marcha en la pieza en mecanización.

Preparar un soporte para los paneles o para cualquier pieza de grandes dimensiones en mecanización para reducir al mínimo el riesgo de encastre o golpe de retroceso de la muela. Las piezas grandes en mecanización tienen la tendencia a doblarse bajo su propio peso. Los soportes deben colocarse bajo la pieza en mecanización, cerca de la línea de corte y del borde de la pieza y por ambos lados de la muela.

Sean especialmente prudentes cuando realicen un “corte de cavidad” en paredes existentes o en otras zonas sin visibilidad. La muela saliente puede cortar tuberías del gas o del agua, cables eléctricos u objetos causando posibles golpes de retroceso.

#### **ADVERTENCIAS DE SEGURIDAD ESPECÍFICAS PARA LAS OPERACIONES DE CEPILLADO METÁLICO:**

Tenga en cuenta que el cepillo, incluso durante el funcionamiento normal, desprende cerdas metálicas. No aplique demasiada fuerza en los hilos metálicos ejerciendo una carga excesiva en el cepillo. Las cerdas metálicas pueden penetrar fácilmente en la ropa ligera y/o en la piel.

Se recomienda usar una protección para el cepillado metálico, no permita ninguna interferencia del disco de hilos metálicos o del cepillo con la protección. El diámetro del disco de hilos metálicos o del cepillo se puede dilatar a causa de la carga de trabajo o de las fuerzas centrífugas.

#### **ADVERTENCIAS DE PELIGRO SUPLEMENTARIAS**

Evite las acumulaciones de polvo en el lugar de trabajo. El polvo se puede incendiar fácilmente.

Una pieza en elaboración se puede bloquear de forma segura en su posición solo utilizando un adecuado dispositivo de sujeción o bien una mordaza de tornillo y no agarrándolo únicamente con la mano. Ajuste el capuchón de protección de forma que las estelas de chispas no puedan alcanzar al operador.

No toque las muelas abrasivas de desbaste y de corte antes de que se hayan enfriado. Accione el botón de desbloqueo del árbol solo y exclusivamente cuando el árbol esté parado.

De lo contrario, la herramienta eléctrica podría sufrir desperfectos.



Lleve las gafas de protección

## INFORMACIÓN EMISIÓN DE RUIDO / VALOR MEDIO DE LA ACCELERACION

El nivel equivalente de presión sonora (ruido) y el valor cuadrático medio de la aceleración es según las normas **EN 60745**

	Nivel de presión acústica / Nivel de vibración acústica		Nivel de vibración en 3 ejes (Amolado superficial)	
	L <sub>PA</sub>	L <sub>WA</sub>	a <sub>h</sub>	Incertinumbre
	dB(A)		m/s <sup>2</sup>	
BA215S	90	101	3	5,50 1,5
BA225S	92	103	3	6,00 1,5



**ATENCIÓN** Los valores indicados son válidos para equipos nuevos. Los valores de ruido y de vibración se modifican durante el uso diario.

Los valores de emisión indicados son comparativos y deben emplearse para la evaluación provisional del nivel de exposición al riesgo del operador durante el periodo de trabajo. La correcta evaluación del periodo de trabajo también debe incluir los periodos de inactividad y de parada. Estos valores de emisión se refieren a las principales aplicaciones de la herramienta. Si la herramienta se utiliza para otras aplicaciones o con otros accesorios, o no se somete a revisiones periódicas, los valores de emisión pueden incrementarse significativamente durante su funcionamiento.



**Utilice protección para los oídos!**

### PARTES DE LA MAQUINA

- 1 - Etiqueta de identificación de los datos técnicos
- 2 - Interruptor ON/OFF
- 3 - Pulsador para bloquear el árbol portamuela
- 4 - Arbol portamuela
- 5 - Empuñadura auxiliar
- 6 - Capota de protección orientable
- 7 - Collar con relieves para la fijación de la capota de protección
- 8 - Tornillos de fijación de la capota de protección
- 9 - Virola portamuela
- 10 - Virola de fijación de la muela abrasiva
- 11 - Ranuras para ventilación del motor
- 12 - Llaves de servicio (17 mm y de espiga)

### PUESTA EN FUNCIONAMIENTO



**ATENCIÓN** ¡Controle la tensión de red! La tensión de la red debe coincidir con la declarada en la placa de identificación de los datos técnicos (1).



**PELIGRO** Antes de emprender cualquier intervención en la herramienta eléctrica desconecte el enchufe de la toma de corriente

### ANTES DE LA PUESTA EN SERVICIO

Antes de poner en funcionamiento la máquina verificar que:

- el embalaje esté íntegro y no tenga señales de daños debidos al transporte y almacenamiento;
- a máquina esté completa: controlar que el número y la naturaleza de sus componentes se adecúen a cuanto se ilustra en el presente manual;
- que la fuente de energía se adecúe a las características de la máquina;
- que el cable de alimentación y el enchufe correspondiente estén en perfecto estado;
- que el interruptor de ON/OFF (2) funcione bien operando con el enchufe desconectado;
- que el pulsador para bloquear el árbol portamuela (3) esté desconectado (girar con la mano la muela abrasiva por al menos una vuelta completa);
- que todos los componentes de la máquina estén correctamente ensamblados y no presenten señales de daño;
- que las ranuras de ventilación (11) no estén obstruidas.

### MONTAJE DE LA MAQUINA



**PELIGRO: no trabaje nunca sin el capuchón de protección (6)**



**Use guantes de protección!**

- Atornillar la empuñadura auxiliar (5); ésta se puede colocar tanto a la derecha como la izquierda del cuerpo de la máquina;
- montar la capota de protección en el cuerpo de la máquina utilizando los tornillos en dotación (8), interponiendo el collar (7) y teniendo cuidado que los relieves presentes en el collar se inserten en los agujeros ovalados de la brida de la capota;
- después de haber fijado los tornillos (8) y el collar (7), la capota debe poder girar por alrededor de 20° tocándola suavemente, lo que permite colocarla en a posición que el operador desea.



**La capota de protección orientable (6) debe montarse en correspondencia de la empuñadura.**

### MONTAJE/SUSTITUCIÓN DE LAS MUELAS ABRASIVAS MONTAJE DE LA MUELA ABRASIVA:

1. Introducir la virola portamuela (9) controlando que esté bien colocada en su alojamiento;
2. Introducir la muela abrasiva;
3. Atornillar y apretar la virola de fijación (10) con la llave de espiga manteniendo sujeto el árbol mandril con la llave de 17 mm o con el pulsador para bloquear el árbol portamuela.

## DESMONTAJE Y SUBSTITUCION DE LAS MUELAS ABRASIVAS

Se puede efectuar de dos maneras:

1º modo: bloquear el árbol portamuela (4) empujando el botón (3) y haciendogirar al mismo tiempo la muela hasta advertir su bloqueo. Destornillar la virola con la llave de espiga, cambiar la muela, reatornillar u apretar. liberar el árbol mandril soltando el botón y hacer girar a mano la muela para controlar que sa haya desbloqueado efectivamente.



**ATENCIÓN:** el pulsador para bloquear el arbol portamuela no debe ser presionado jamas antes que la herramienta no se detenga completamente. De otro modo, se puede provocar la rotura de la caja de engranajes o del perno del pulsador con la consiguiente cesacion de la garantia.

2º modo : para bloquear el árbol portamuela (4), insertar la llave de 17 mm en la muesca del árbol mandril entre muela y caia de engranajes. Destornillar la virola con la llave de espiga, cambiar la muela, reatornillar y apretar.

No se admiten otras herramientas para apretar/aflojar.



**ATENCIÓN:** Antes de usar, controle el estado de las muelas. Las muelas/fresas deben estar bien montadas y deben girar libremente. No utilice nunca muelas/fresas defectuosas, dañadas. Las muelas defectuosas pueden romperse en trozos y crear peligro de accidentes.

Hacer funcionar la máquina y controlar que no hayan vibraciones anómalas y que el disco abrasivo no tenga asimetrías axiales. En caso contrario, desconectar inmediatamente y eliminar las anomalías.

## ARRANQUE Y PARADA

- **Arranque:** empujar hacia adelante la corredera del interruptor ON/OFF (2); si se desea bloquearlo en posición ON, apretar simultáneamente sobre la parte anterior de la corredera.

- **Parada:** soltar la corredera ON/OFF (2).

Si está bloqueado, pulse el interruptor arranque/parada en la parte trasera hacia abajo y déjelo en posición OFF.



**ATENCIÓN:** tras un corte de energía eléctrica, si el interruptor ON/OFF está conectado, habrá que liberar el interruptor (véase Parada).

## HERRAMIENTAS DE TRABAJO ADMITIDAS

### BA215S

Muelas abrasivas con el centro deprimido de Ø 115 mm.

### BA225S

Muelas abrasivas con el centro deprimido de Ø 125 mm.



La utilización de herramientas con diámetro superior provoca una sobre carga del motor y de los órganos de transmisión llevándolos a deteriorarse en un tiempo muy breve.

## MANTENIMIENTO



Todas las operaciones deben realizarse con el enchufe desconectado. Al final del trabajo, o en caso de necesidad; desempolvolar el cuerpo de la máquina con un soplo de aire comprimido, prestando particular atención a la limpieza de las ranuras de ventilación del motor.

No se admiten otras intervenciones por parte del usuario.

Todas las operaciones de mantenimiento y limpieza de partes internas, como escobillas, rodamientos, engranajes etc., deberán realizadas únicamente por un taller de servicio autorizado o en [www.rupes.com](http://www.rupes.com).

Utilice únicamente las piezas o accesorios originales RUPES.

## ELIMINACION (DIRECTIVA RAEE)



**Solo para los países de la UE:** Según la Directiva Europea sobre residuos de los equipos eléctricos y electrónicos y su aplicación de conformidad con las normas nacionales, los equipos eléctricos usados se deben recoger por separado, con el fin de ser reciclados de manera compatible con el medio ambiente.

El producto, una vez alcanzado el final de su vida útil, no se puede verter al medio ambiente ni depositar entre los residuos domésticos, sino que se debe eliminar en los centros de recogida selectiva autorizados (contacte con las autoridades locales competentes para conocer dónde entregar el producto según la ley). La correcta eliminación del producto contribuye a la protección de la salud y del medio ambiente. Una eliminación abusiva del producto comporta sanciones a cargo de los autores.

La eliminación correcta del producto contribuye a la protección de la salud y a la salvaguarda del medio ambiente. La eliminación abusiva del producto conlleva sanciones a cargo de los transgresores.

## DECLARACIÓN DE CONFORMIDAD UE

Declaramos bajo nuestra responsabilidad que la herramienta de mano de accionamiento por motor, mencionada en el presente manual, cumple con los Requisitos Esenciales de Seguridad de las siguientes Directivas:

2006/42/CE; 2014/30/UE; 2011/65/UE

Las pruebas/verificaciones están estadas ejecutadas en acuerdo a las vigentes Normas Armonizadas Europeas Baja Tensión:

EN 60745-1:2009 + A11:2010

EN 60745-2-3:2011 + A2:2013 + A11:2014 + A12:2014 + A13:2015

EN 55014-1:2006 + A1:2009 + A2:2011

EN 55014-2:1997 + A1:2001 + A2:2008

EN 61000-3-2:2014

EN 61000-3-3:2013

EN 62233: 2008

EN IEC 63000:2018

Expediente técnico en:

RUPES S.p.A. a socio unico

Via Marconi, 3/A - Loc. Vermezzo

20071 VERMEZZO CON ZELO (MI) - Italy

Vermezzo con Zelo (MI), 01/12/2021











**RUPES**  
S.p.A. 43002 UDINE

IL PRESIDENTE

G. Valentini

## PICTOGRAMMEN

Sommige van de volgende symbolen kunnen aanwezig zijn op uw instrument. Gelieve ze te bestuderen en hun betekenis te leren. Juiste interpretatie zal het beste gebruik en veilig hulpmiddel mogelijk te maken.

	Waarschuwing / Gevaar Waarschuwingen	ISO7010 - W001
	Lees de volgende instructie voor u het product gebruikt	ISO7010 - M002
	Draag een veiligheidsbril	ISO7010 - M004
	Draag gehoorbescherming	ISO7010 - M003
	Draag een masker	ISO7010 - M016
	Draag beschermende handschoenen	ISO7010 - M009
	Overeenstemming CE	
	De tool is opgenomen in de lijst EurAsian	
	RCM Keurmerk	
	Verwijdering van ontmanteld	
	Beschermingsklasse II	
	Pijl	Act in de richting van de pijl richting

# TECHNISCHE GEGEVENS

TYPE
ISOLATIEKLASSE
OPGENOMEN VERMOGEN W
aant. NOMINALE TOEREN/min
Ø SLIJPSCHIJFDIAMETER mm
SCHROEFDRAAD SLIJPSCHIJFAS
KNOP TER VERGREDELING VAN DE SPINDEL
GEWICHT Kg

BA215S	BA225S
□ / II	□ / II
950	950
10.000	8.500
115	125
M14	M14
JA	JA
2,0	2,0

De getoonde waarden zijn gebaseerd op een nominale spanning van 230V/50Hz. Bij spanningen en frequenties van verschillende vermogens waarden kunnen variëren. Raadpleeg het label technische specificaties om de nominale waarden van het gereedschap.

## ALGEMENE WAARSCHUWINGEN

De instructies voor de veiligheid en de bescherming tegen ongevallen staan in het boekje "AANWIJZINGEN VOOR DE VEILIGHEID" dat een wezenlijk deel uitmaakt van deze documentatie. Deze GEBRUIKSAANWIJZING bevat alleen de aanvullende informatie die nauw verbonden is met het specifieke gebruik van de machine.

### GEBRUIK IN OVEREENSTEMMING MET DE VOORZIENE GEBRUIKSDOELEINDEN

Algemene veiligheidsinstructies

Dit elektrisch gereedschap is bestemd om dienst te doen als hoekslijper voor het slijpen, snijden met slijpmiddel en metaalborstelen. Lees het veiligheidsadvies, de instructies, de illustraties en de specificaties, verstrekt met het elektrische gereedschap. Als de onderstaande instructies niet in acht worden genomen, kan dit leiden tot elektrische schokken, brand of ernstige ongevallen.

**Matten en schuren is niet aanbevolen met dit elektrisch gereedschap.** Werkzaamheden waarvoor het gereedschap niet is voorzien kunnen gevaar en schade aan personen veroorzaken.

**Het is niet aanbevolen om met dit gereedschap te schuren, te staalborstelen of te polijsten.** Gebruik voor werkzaamheden waar dit gereedschap niet voor bedoeld is kan een gevaar vormen en letsel tot gevolg hebben.

**Gebruik geen accessoires die niet specifiek voor het daarvoor bedoelde gebruik zijn gemaakt of door de fabrikant worden aangeraden.** Het simpele feit dat het accessoire op uw gereedschap past garandeert geen veilige werking.

**De nominale snelheid van het accessoire moet minstens gelijk zijn aan de maximale snelheid die op het gereedschap is aangegeven.** Accessoires die met een hogere snelheid dan de nominale snelheid werken kunnen defect raken en worden weggeslingerd.

**De buitendiameter en de dikte van uw accessoire moet geschikt zijn voor de capaciteiten van de veiligheidsbescherming van uw gereedschap.** Accessoires met onjuiste afmetingen kunnen niet correct worden beschermd of beheerd.

De vorm van de slijpschijven of elk ander accessoire moet goed op de houder van het gereedschap passen. Accessoires met gaten in de as die niet samenvallen met de montage-elementen op het gereedschap, blijven niet in balans, trillen te hard en kunnen ervoor zorgen dat u de controle verliest.

**Gebruik geen beschadigde accessoires.** Controleer de accessoires voor elk gebruik. Controleer met name de slijpstenen op de aanwezigheid van eventuele splinters of barsten. Als het gereedschap of accessoire is gevallen, controleer het dan op eventuele schade of installeer een niet-beschadigd accessoire. Ga na de controle en installatie van een accessoire samen met de aanwezige personen op een veilige afstand van het draaiende accessoire staan en laat het gereedschap onbelast gedurende een minuut op de hoogste snelheid werken. Beschadigde accessoires breken over het algemeen tijdens deze testperiode.

**Draag persoonlijke beschermiddelen.** Gebruik een gelaatscherm, een masker of een veiligheidsbril naargelang de toepassing. Draag naargelang de omstandigheden een stofmasker, oorbescherming, handschoenen en een schort om kleine schurende deeltjes van het onder behandeling zijnde werkstuk te vermijden. De oogbescherming moet wegschietende splinters kunnen tegenhouden die door de werkzaamheden worden geproduceerd. Het stofmasker of ademhalingsapparaat moet de deeltjes kunnen filteren, geproduceerd door de werkzaamheden. Een langdurige blootstelling aan intens lawaai kan leiden tot gehoorverlies.

**De aanwezige personen moeten op een veilige afstand van de werkzone gehouden worden.** Iedereen die de werkzone betreedt moet persoonlijke beschermiddelen dragen. Fragmenten van het onder bewerking zijnde werkstuk of gebroken hulpstukken kunnen wegschieten en letsels veroorzaken aan wie zich in de buurt van de werkzone bevindt.

**Houd het gereedschap enkel vast bij de geïsoleerde handgreep als werkzaamheden worden uitgevoerd waarbij het in contact kan komen met verborgen kabels of met zijn eigen kabel.** Het contact tussen het gereedschap en een kabel "onder spanning" kan de blootgestelde metalen delen van het elektrische gereedschap "onder spanning" zetten waardoor de bediener een elektrische schok zou kunnen krijgen.

**Plaats de kabel uit de buurt van het rotatiegereedschap.** Als u de controle verliest, kan de kabel doorgesneden worden of kan hij zich oprollen en uw hand of arm in het roterend hulpstuk trekken.

**Het elektrisch gereedschap nooit wegleggen voor het hulpstuk volledig stil staat.** Het roterend hulpstuk kan zich in het oppervlak vastgrijpen waardoor u de controle over het elektrisch gereedschap verliest.

**Het elektrisch gereedschap niet laten werken terwijl u het op uw zijde houdt.** Door een toevallig contact met het roterend hulpstuk kunnen uw kleren verstrikt geraken waardoor het hulpstuk op of tegen u zou kunnen vallen.

**Reinig regelmatig de ventilatieopeningen van het elektrisch gereedschap.** De ventilator van de motor zal stof in de behuizing trekken en een overmatige ophoping van metaalstof kan gevaar van elektrische aard veroorzaken.

**Het elektrisch gereedschap niet laten werken in de buurt van ontvlambare materialen.** De vonken kunnen deze materialen ontsteken.

**Gebruik geen hulpstukken die koelvloeistoffen vereisen.** Het gebruik van water of andere koelvloeistoffen kan elektrocutie of elektrische schokken veroorzaken.

#### **BIJKOMEND VEILIGHEIDSADVIES VOOR SLIJPWERKZAAMHEDEN EN SNIJDEN MET SLIJPMIDDEL**

**Gebruik uitsluitend de voor uw gereedschap geadviseerde soorten slijpschijven en de specifieke beschermkap die ontworpen is voor de gekozen slijpschijf.** De slijpschijven waar het gereedschap niet voor is ontworpen kunnen niet op bevredigende wijze beschermd worden en zijn niet veilig.

**De beschermkap moet stevig aan het gereedschap bevestigd worden en in de hoogste veiligheidsstand gezet worden zodat de gebruiker zo min mogelijk aan de slijpschijf blootgesteld is.** De beschermkap maakt het mogelijk om de gebruiker tegen stukjes gebroken slijpschijf of per ongeluk contact met de slijpschijf te beschermen.

**De slijpschijven mogen alleen voor de geadviseerde toepassingen gebruikt worden.** Bijvoorbeeld: slijp niet met de zijkant van de doorslijpschijf. De doorslijpschijven zijn bestemd voor omtrekslijpen; door de toepassing van zijwaartse krachten op deze schijven kunnen zij breken.

**Gebruik altijd flenzen voor slijpschijven die niet beschadigd zijn en die de juiste maat en vorm hebben voor de slijpschijf die u gekozen heeft.** De juiste flenzen voor de slijpschijf ondersteunen de slijpschijf en verminderen op die manier de kans dat de slijpschijf breekt.

**De flenzen voor doorslijpschijven kunnen anders zijn dan de flenzen voor slijpschijven.** Gebruik geen gebruikte slijpschijven van grotere gereedschappen. Een slijpschijf die bestemd is voor groter gereedschap is niet geschikt vanwege de hogere snelheid van kleiner gereedschap: de slijpschijf kan hierdoor ontploffen.

#### **BIJKOMEND VEILIGHEIDSADVIES VOOR SNIJWERKZAAMHEDEN MET SLIJPMIDDEL**

**Laat de snijdschijf niet "vastlopen" en oefen ook niet een te grote druk uit. Probeer niet om te diep door te slijpen.** Door harde druk op de slijpschijf wordt de belasting vergroot en bestaat de kans dat de slijpschijf tijdens het doorslijpen verdraait of buigt en bestaat de mogelijkheid van terugslag of breuk van de slijpschijf.

**Ga niet op dezelfde lijn als de draaiende slijpschijf staan en ga er ook niet achter staan.** Als de slijpschijf op het moment dat deze in werking is zich van uw lichaam af beweegt kan de draaiende slijpschijf samen met het gereedschap door de eventuele terugslag rechtstreeks naar u toe geduwd worden.

**Als de slijpschijf buigt of als het doorslijpen om welke reden dan ook onderbroken wordt, moet u de stroom onmiddellijk van het gereedschap uitschakelen en het gereedschap stil houden totdat de slijpschijf volledig tot stilstand gekomen is.** Probeer de slijpschijf als de slijpschijf in beweging is nooit van het doorslijppunt te verwijderen anders kan er een terugslag ontstaan. De oorzaken waardoor de slijpschijf buigt moeten achterhaald worden en er moeten correctieve maatregelen genomen worden zodat het niet meer gebeurt.

**Ga niet verder met het doorslijpen op het werkstuk. Wacht totdat de slijpschijf de volle snelheid bereikt en ga dan pas weer voorzichtig verder met het doorslijpen.** De slijpschijf kan vastlopen, weer omhoog komen of een terugslag geven als het gereedschap weer op het werkstuk gestart wordt.

**Zorg voor een steun voor panelen of andere soorten werkstukken van groot formaat om het risico van vastlopen en terugslag van de slijpschijf tot een minimum te beperken.** Grote werkstukken hebben de neiging door te buigen door hun eigen gewicht. De steunen moeten onder het werkstuk geplaatst worden, dichtbij de doorslijplijn en dichtbij de rand van het werkstuk aan beide kanten van de slijpschijf.

**Wees bijzonder voorzichtig tijdens het "uithollend" doorslijpen op bestaande wanden of op andere punten die niet zichtbaar zijn.** De slijpschijf die uitsteekt kan gas- of waterleidingen, stroomkabels of andere voorwerpen doorsnijden en op die manier mogelijke terugslagen veroorzaken.

#### **SPECIFIEK VEILIGHEIDSADVIES VOOR METAALBORSTELLEN:**

**Houd er rekening mee dat de borstel, ook tijdens het normaal gebruik, metalen borstelharen verliest. Niet te veel kracht op de metalen borstelharen toepassen door de borstel overmatig te belasten.** De metalen borstelharen kunnen gemakkelijk in lichte kleding en/of in de huid dringen.

**Als voor het metaalborstelen het gebruik van een bescherming wordt aanbevolen, moet u ervoor zorgen dat geen interferentie van de schijf of van de borstel met de bescherming mogelijk is.**

De diameter van de schijf met metalen haren of van de borstel kan zich uitzetten vanwege de werklust en centrifugale krachten.

#### **AANVULLENDE WAARSCHUWINGEN**

**Vermijd stofophoping op de werkplaats.** Stof kan gemakkelijk ontvlammen. Een werkstuk kan enkel veilig worden vergrendeld met behulp van een speciale kleminrichting of een bankschroef en niet door het gewoonweg met de hand vast te houden. Regel de beschermkap zodanig dat de vonken niet in de richting van de bediener kunnen vliegen. De slijpkoppen voor ruwslijpen en snijden niet aanraken voor ze zijn afgekoeld. Actieve de blokkeertoets van het spil enkel en uitsluitend wanneer het spil stil staat. Anders kan het elektrisch gereedschap schade oplepen.



**Draag een beschermbril**

## INFORMATIE UITGESTRAALD GELUID / GEMIDDELDE VERSNELLINGSWAARDE

Het equivalente geluidsdrukniveau (geluidsoverlast), gemeten. De kwadratische gemiddelde versnellingswaarde volgens de norm EN 60745

	Geluidsdruk / Geluidsvermogen		Onzakerheid	Trillingsniveau 3 assen (Oppervlakslijpen)	
	L <sub>PA</sub>	L <sub>WA</sub>		a <sub>h</sub>	Onzakerheid
	dB(A)			m/s <sup>2</sup>	
BA215S	90	101	3	5,50	1,5
BA225S	92	103	3	6,00	1,5



**LET OP** De aangegeven meetwaarden gelden voor nieuwe gereedschappen. Bij dagelijks gebruik veranderen geluids- en trillingswaarden. De bovenstaande waarden zijn vergelijkende waarden en zijn bedoeld voor een eerste beoordeling van de risico's waaraan de gebruiker van deze machine blootstaat tijdens de gebruiksperiode. Voor een juiste bepaling van de gebruiksperiode moeten ook de momenten worden meegeteld waarop de machine onbelast draait en is uitgeschakeld. De bovenstaande waarden hebben betrekking op de normale gebruiksdoeleinden van deze machine. Als de machine voor andere doeleinden wordt gebruikt, als andere accessoires worden gebruikt of als de machine niet regelmatig wordt onderhouden, kunnen de geluids- en trillingswaarden tijdens het gebruik aanzienlijk hoger liggen.



### Gebruik gehoorbescherming!

### ONDERDELEN VAN DE MACHINIE

- 1 - Identificatielabel met technische gegevens
- 2 - ON/OFF schakelaar
- 3 - Knop ter vergrendeling van de spindel
- 4 - Slijpschijf
- 5 - Extra Handgreep
- 6 - Verstelbare stofkap
- 7 - Kraag met bevestigingspunten voor de stofkap
- 8 - Schroeven voor bevestiging van de stofkap
- 9 - Geleidingsring
- 10 - Spanmoer slijpschijf
- 11 - Ventilatiegaten van de motor
- 12 - Sleutels (sleutel van 17 mm en pensleutel)

### INGEBRUIKNEMING



**LET OP** Let op de netspanning! De netspanning moet overeenstemmen met de spanning aangeduid op de identificatielabel met technische gegevens (1)



**GEVAAR** Trek de stekker uit het stopcontact alvorens om het even welke ingreep op het elektrisch gereedschap uit te voeren

### VÓÓR DE INBEDRIJFSTELLING

Alvorens de machine in te schakelen moet gecontroleerd worden of:

- de doos intact is en geen tekenen van beschadiging door het transport en de opslag vertoont;
- de machine compleet is; er moet gecontroleerd worden of het aantal en de aard van de onderdelen klopt met dat wat in dit boekje staat;
- de energiebron in overeenstemming is met de kenmerken van de machine;
- het elektrische snoer en de betreffende stekker in goede staat zijn;
- de ON/OFF (2) goed functioneert, maar werk met de stekker uit het stopcontact;
- de asvergrendelknop (3) uitgeschakeld is (draai de slijpschijf minimaal één slag met de hand rond);
- alle onderdelen van de machine op de juiste manier gemonteerd zijn en geen beschadigingen vertonen;
- de ventilatiegaten (11) niet verstopt zijn.

### MONTEREN VAN DE MACHINIE



**GEVAAR: nooit zonder beschermkap werken (6)**



**Gebruik beschermende handschoenen!**

- Bevestig de handgreep (5) aan de machine. Deze kan links of rechts van de machine bevestigd worden;
- bevestig de stofkap (8) met de kraag (7) aan de machine door middel van de bijgeleverde schroeven. Controleer hierbij dat de pinnen op de kraag in de daarvoor bestemde gaten in de flenzen van de stofkap bevestigd zijn;
- wanneer alle onderdelen bevestigd zijn moet het mogelijk zijn om de stofkap (8) te draaien in een hoek van ongeveer 20° de beschermende beschermkap moet kunnen draaien, met lichte wrijving gedurende ongeveer 20° om de positionering van bescherming mogelijk.



**De stofkap moet zodanig worden gemonteerd, dat deze de handgreep beschermt.**

### MONTAGE/VERVANGING VAN DE SLIJKKOPPEN MONTAGE VAN DE SLIJKKOP:

1. Plaats de ring slijpen en controleer of het op correcte wijze in de zitting is geplaatst;
2. Plaats de ondersteuningspad;
3. Draai de spanmoer (10) erop en draai hem met de pensleutel aan, houd daarbij de as van de houder met de sleutel van 17 mm of met de asvergrendelknop tegen

## DEMONTEN EN VERVANGEN VAN DE SLIJPSCHIJVEN

Dit kan op twee manieren gedaan worden:

Eerste manier: Vergrendel de slijpschijfas (4) door op de knop (3) te drukken, waarbij gelijk tijdig de slijpschijf gedraaid moet worden totdat u voelt dat deze vergrendeld is. Draai de moer er met de pensleutel af, vervang de slijpschijf, draai de moer er weer op en draai hem goed vast. Ontgrendel de as van de houder door de knop los te laten en draai de slijpschijf met de hand om te controleren dat deze niet meer vergrendeld is.

**LET OP: de asvergrendelknop mag nooit ingedrukt worden voordat het gereedschap volledig stilstaat, zoniet dan zal de tandwielbehuizing of de pen van de knop hierdoor kapot gaan en als gevolg hiervan zal de garantie vervallen.**

Tweede manier: Om de slijpschijfas te vergrendelen (4) moet u de sleutel van 17 mm in de inkeping van de as van de houder tussen de slijpschijf en de tandwielbehuizing steken. Draai de moer er met de pensleutel af, vervang de slijpschijf, draai de moer er weer op en draai hem goed vast.

Het is niet toegestaan om ander gereedschap voor het vastdraaien/losdraaien te gebruiken.

**LET OP: Controleer de staat van de slijpstenen voor het gebruik. De slijpstenen moeten correct gemonteerd worden en vrij kunnen draaien. Gebruik nooit defecte of beschadigde slijpstenen. Defecte slijpstenen kunnen barsten en ongevallen veroorzaken.**

Start de machine en controleer of er geen abnormale trillingen zijn en of de schuurcilijf niet uit het midden draait. **Als dit wel het geval is moet u de machine onmiddellijk uitschakelen en de storing proberen te verhelpen.**

## STARTEN EN STOPPEN

- **Starten:** duw de schuif van de schakelaar ON/OFF (2) naar voren; als u hem in de ON/OFF (2) stand wilt vergrendelen moet u tegelijkertijd op het voorste gedeelte van de schuif drukken ON.

- **Stoppen:** laat de schuif los of druk als de schuif ON/OFF (2). Bij blokkering de on/off schakelaar op de achterzijde naar beneden drukken en in de OFF stand laten.

**LET OP: Als de ON/OFF schakelaar is ingeschakeld, moet na een onderbreking van de elektrische stroomtoevoer de schakelaar vrij gelaten worden (zie stilstand)**

## HULPGEREDSCHAPPEN DIE GEBRUIKT MOGEN WORDEN

### BA215N

Aleen schijven met een maximale dia van Ø 115 mm.

### BA225N

Aleen schijven met een maximale dia van Ø 125 mm.



Het gebruik van gereedschap met een grotere diameter leidt tot overbelasting van de motor en de transmissieorganen en dit heeft binnen zeer korte tijd slijtage ervan tot gevolg.

## ONDERHOUD



**Alle werkzaamheden moeten uitgevoerd worden terwijl de stekker uit het stopcontact gehaald is.** Aan het einde van het werk of indien nodig, moet het machineblok met een straal perslucht schoongebazen worden waarbij er goed op gelet moet worden dat de ventilatiegaten van de motor goed schoongemaakt worden.

**De gebruiker mag geen andere werkzaamheden uitvoeren.**

Voor het onderhoud en de periodieke reiniging van de inwendige delen, zoals de borstels, de lagers, de tandwielen enz. of in andere gevallen moet u zich tot een erkende servicedienst wenden of [www.rupes.com](http://www.rupes.com).

Gebruik alleen de originele RUPES onderdelen of accessoires.

## VERWIJDERING (AEEA-RICHTLIJN)



**Uitsluitend voor landen binnen de EU:** Conform de Europese richtlijn inzake het afval van elektrische en elektronische apparatuur en de tenuitvoerlegging ervan volgens de nationale wetgevingen, moeten gebruikt elektrisch apparatuur dat wordt afgedankt gescheiden worden ingezameld om een milieuvriendelijke recycling te bevorderen.

Aan het einde van het nuttige leven mag het apparaat niet in het milieu worden geloosd of bij het normale huisafval worden gestopt, maar moet het worden verwijderd door erkende afvalverwerkingsbedrijven (informeer bij de plaatselijke autoriteiten naar de manier waarop het product volgens de wet moet worden verwijderd). Een correcte verwijdering van het product draagt bij aan de bescherming van de gezondheid en het milieu. De illegale verwijdering van het product zal worden beboet.

Een juiste verwerking van het product draagt bij aan de bescherming van de volksgezondheid en het milieu. Een illegale afvoer van het product is strafbaar.

## EU-CONFORMITEITSVERKLARING

Wij verklaren op eigen verantwoordelijkheid dat het handgereedschap met elektromotoraandrijving, waarop deze handleiding betrekking heeft, voldoet aan de essentiële veiligheidsvoorschriften van de richtlijnen:

2006/42/EG; 2014/30/EU; 2011/65/EU

De beproevingen/controles zijn verricht in overeenstemming met de geldende geharmoniseerde Europese normen op het gebied van Laagspanning:

EN 60745-1-2009 + A11:2010

EN 60745-2-3:2011 + A2:2013 + A11:2014 + A12:2014 + A13:2015

EN 55014-1:2006 + A1:2009 + A2:2011

EN 55014-2:1997 + A1:2001 + A2:2008

EN 61000-3-2:2014

EN 61000-3-3:2013

EN 62233: 2008

EN IEC 63000:2018

Technisch dossier bij:

RUPES S.p.A. a socio unico

Via Marconi, 3/A - Loc. Vermezzo

20071 VERMEZZO CON ZELO (Mi) - Italy

Vermezzo con Zelo (MI), 01/12/2021

**RUPES**  
S.p.A. 1100010010









IL PRESIDENTE

G. Valentini



## УСЛОВНЫЕ ОБОЗНАЧЕНИЯ

Некоторые из следующих символов может присутствовать на вашем инструменте. Пожалуйста, изучить их и узнать их смысл. Правильная интерпретация позволит наилучшим образом использовать и безопасный инструмент.

	Внимание опасность/ Предупреждение	ISO7010 - W001
	Прочитать инструкции	ISO7010 - M002
	Надевать защитные очки	ISO7010 - M004
	Надевать защиту слуха	ISO7010 - M003
	Надевать защитную маску	ISO7010 - M016
	Надевать защитные перчатки	ISO7010 - M009
	Соответствия CE	
	Маркировка соответствия EurAsian	
	Маркировка RCM	
	Утилизация демонтированного оборудования	
	Класс изоляции II	
	Стрелка	Закон в направлении, указанном стрелкой направлении

# МОДЕЛЬ

МОДЕЛЬ
КЛАСС ЗАЩИТЫ
ПОТРЕБЛЯЕМАЯ МОЩНОСТЬ Вт
Кол-во ОБОРОТОВ в порожнем виде в минуту/мин
Ø ДИАМЕТР ШЛИФОВАЛЬНОГО КРУГА ММ
РЕЗЬБА НА ОСИ, НЕСУЩЕЙ ШЛИФОВАЛЬНЫЙ КРУГ
КНОПКА БЛОКИРОВАНИЯ ОСИ, НЕСУЩЕЙ ШЛИФОВАЛЬНЫЙ КРУГ
МАССА Кг

BA215S
□ / II
950
10.000
115
M14
ДА
2,0

BA225S
□ / II
950
8.500
125
M14
ДА
2,0

Приведенные значения основаны на номинальное напряжение 230В/50Гц. В случае напряжения и частоты различных значений мощности может варьироваться. Обратитесь к этикетке технических характеристик к номинальным значениям инструмента.

## ОБЩИЕ ПРАВИЛА

Инструкции по технике безопасности и профилактике производственного травматизма представлены в брошюре «УКАЗАНИЯ ПО ТЕХНИКЕ БЕЗОПАСНОСТИ», которая является неотъемлемой частью этой документации. Данное РУКОВОДСТВО ПО ЭКСПЛУАТАЦИИ содержит информацию, относящуюся только к специфике работы этой машины.

### ИСПОЛЬЗОВАНИЕ В СООТВЕТСТВИИ С НАЗНАЧЕНИЕМ

Общие инструкции по технике безопасности

Этот электрический прибор предназначен для работы в качестве притирочного станка, предназначенного для абразивной обработки, шлифовке или металлической резке и зачистке. Внимательно прочитайте все правила техники безопасности, инструкции, иллюстрации и спецификации, поставляемые с этим прибором. Несоблюдение каких-либо инструкций, представленных ниже, может привести к удару электрическим током, воспламенению и/или серьезному пожару.

**Не рекомендуется использовать этот прибор для работ по шлифовке и полировке.** Те операции, для которых данный прибор не был разработан могут, вызывать опасность и привести к травмированию персонала.

**Не рекомендуется выполнять операции хонингования, обработки металлическими щетками и полирования с использованием этого инструмента.** Выполнение работ, для которых не предназначен этот инструмент, может представлять опасность и повлечь за собой телесные повреждения.

**Не использовать комплектующие, специально не предназначенные для предусмотренного применения и не рекомендованные производителем машины.** Тот факт, что какое-либо комплектующее может быть закреплено на вашем инструменте, еще не гарантирует полной безопасности при его эксплуатации.

**Номинальная скорость комплектующего должна быть как минимум равна максимальной скорости, указанной на инструменте.** Комплектующие, которые эксплуатируются на скорости, превышающей номинальную, могут сломаться и отлететь в сторону.

**Наружный диаметр и толщина комплектующего должны соответствовать характеристикам защиты вашего инструмента.** Комплектующие с неправильными размерами не могут быть надлежащим образом защищены или проконтролированы.

Конфигурация кругов и любого другого комплектующего должна полностью соответствовать шпинделю инструмента. Комплектующие, отверстия на оси которых не соответствуют монтажным элементам на инструменте, при работе будут разбалансированы, что приведет к сильным вибрациям с опасностью утраты контроля над инструментом.

**Запрещается использовать поврежденные комплектующие.** Перед каждым использованием следует проверить комплектующие, например, абразивные круги, на предмет отсутствия сколов и трещин. В случае падения инструмента или комплектующего следует обязательно проверить их на предмет возможных повреждений и, при необходимости, установить неповрежденное комплектующее. После проверки и установки комплектующего отойдите вместе с другими присутствующими от электроинструмента и приведите его в действие на максимальной скорости вхолостую на одну минуту. Если комплектующее имеет повреждение, оно, как правило, ломается в течение этого испытательного периода.

**Надевайте средства индивидуальной защиты, используйте защитный щиток или маску для лица, или защитные очки.** В соответствии с выполняемыми работами, надевайте маску для защиты от пыли, приспособления для защиты органов слуха, защитные перчатки и фартук, которые могут остановить небольшие абразивные фрагменты обрабатываемого изделия. Защита глаз должна быть в состоянии остановить обломки летающих изделий при различных операциях. Противопыльная маска или респиратор должны быть в состоянии фильтровать частицы, производимые в результате вашей работы. Длительное воздействие шума повышенной интенсивности может привести к потере слуха.

**Присутствующий персонал должен находиться на безопасном расстоянии от рабочей зоны.** Любой человек, входящий в рабочую зону, должен надевать средства индивидуальной защиты. Фрагменты обрабатываемого изделия или сломанные дополнительные приспособления могут улетать и вызывать повреждение персонала, находящегося в непосредственной близости от рабочей зоны.

**Держите инструменты исключительно за изолированную поверхность захвата во время выполнения работ, при которых приспособление резки может соприкоснуться со спрятанными кабелями или с самим кабелем.** Контакт приспособления резки с кабелем «под напряжением» может также привести «под напряжением» металлические компоненты, обрабатываемые электроприбором, в

результате чего оператор может получить удар электротоком.  
**Установите кабель далеко от вращающегося приспособления.** Если теряете контроль, кабель может быть разрезан или перекрутиться и вашу руку или предплечье может затянуть во вращающееся приспособление.

**Никогда не откладывайте электроприбор до того момента, пока дополнительное приспособление не остановится полностью.** Дополнительное вращающееся приспособление может выполнить захват на поверхности и оттянуть электроприбор за пределы вашего контроля.

**Не запускайте электроприбор, если он находится сбоку от вас.** Случайное соприкосновение с дополнительным вращающимся приспособлением может привести к затягиванию вашей одежды и притягиванию приспособления непосредственно к вам.

**Регулярно очищайте вентиляционное отверстие электроприбора.** Вентилятор двигателя затягивает пыль внутрь отсека и чрезмерное накопление металлической пыли может привести к электрической опасности.

**Запрещено использовать электроприбор рядом с воспламеняющихся материалами.** Искры могут привести к возгоранию воспламеняющихся материалов.  
**Не используйте дополнительных приспособлений, которые требуют охлаждающей жидкости.** Использование воды или других охлаждающих жидкостей может привести к поражению электрическим током или удару электрическим током.

#### **ДОПОЛНИТЕЛЬНЫЕ ИНСТРУКЦИИ ПО ТЕХНИКЕ БЕЗОПАСНОСТИ ПРИ АБРАЗИВНОЙ ОБРАБОТКЕ И РЕЗКЕ**

Использовать только типы шлифовальных кругов, рекомендованных для вашего электроинструмента, и защитный кожух, специально предусмотренный для выбранного круга. Круги, не предназначенные для использования на электроинструментах, не могут должным образом защищаться и небезопасны.

Защитный кожух должен надежно крепиться к электроинструменту и устанавливаться в положении максимальной безопасности, чтобы оператор как можно в меньшей степени находился под действием круга. Защитный кожух обеспечивает защиту оператора от кусочков сломанного круга и от случайного контакта с ним.

Круги должны использоваться только по назначению. Например, не выполнять шлифование боковой поверхности круга, предназначенного для резки. Абразивные круги для резки предназначены для периферийного шлифования, приложение боковых усилий к этим кругам может привести к их поломке.

Обязательно использовать неповрежденные фланцы для круга. Размеры и форма этих фланцев должны соответствовать выбранному вами кругу. Правильно подобранные фланцы служат опорой для круга и снижают вероятность его поломки.

Фланцы для кругов для резки могут отличаться от фланцев для кругов для шлифования. Не использовать круги, предназначенные для более мощных инструментов. Круг, предназначенный для более мощных инструментов, не подходит ввиду более высоких по сравнению с маленьким кругом скоростей и может разлететься.

#### **ДОПОЛНИТЕЛЬНЫЕ ИНСТРУКЦИИ ПО ТЕХНИКЕ БЕЗОПАСНОСТИ ПРИ АБРАЗИВНОЙ РЕЗКЕ**

**Не блокировать круг для резки и не прикладывать избыточное давление.** Не стараться выполнить чрезмерно глубокую резку. Слишком сильное давление на круг повышает нагрузку и опасность искривления или изгибания круга при резке с опасностью обратного удара или поломки круга.

**Не вставляйте на одну линию с вращающимся кругом, даже за ним.** Когда круг

при работе удаляется от вашего тела, при обратном ударе вращающийся круг, вместе с инструментом, может толкнуть прямо на вас. При изгибании круга или прерывании резки по любой причине отключать инструмент от электропитания и держать его неподвижным до полной остановки круга. Запрещается снимать круг для резки во время его вращении, т. к. при этом может наблюдаться обратный удар. Следует выяснить причины изгибания круга и принять меры для его предупреждения в будущем.

**Не возобновлять операцию резки при круге, установленном в деталь.** Дождаться, пока круг наберет полную скорость, и только тогда осторожно вводить его в разрез. При запуске инструмента с кругом в разрезаемой детали может произойти блокировка, подъем или обратный удар круга.

**Для снижения до минимума опасности защемления и обратного удара круга предусмотреть опору для панелей и других деталей больших размеров.** Большие разрезаемые детали прогибаются под действием собственного веса. Опоры должны устанавливаться под разрезаемую деталь рядом с линией реза и рядом с краем детали с обеих сторон круга.

**Будьте особенно внимательны при выполнении вырезов в существующих стенах или других зонах с плохим обзором.** Выступающий круг может разрезать трубы газо- или водопровода, электрические кабели и другие предметы, вызывая обратные удары.

#### **СПЕЦИАЛЬНЫЕ ИНСТРУКЦИИ ПО ТЕХНИКЕ БЕЗОПАСНОСТИ ПРИ ВЫПОЛНЕНИИ МЕТАЛЛИЧЕСКОЙ ЗАЧИСТКИ:**

Необходимо помнить о том, что щетка даже во время обычной работы, выделяет металлическую щетину. Не прикладываете чрезмерные усилия на металлические нити, применяя чрезмерную нагрузку на щетку. Металлические щетины могут легко проникать через легкую одежду и/или под кожу. Рекомендуется использовать защиту для металлической щетки, запрещено какое-либо взаимодействие с диском с металлическими нитями или со щеткой, накрытой защитой. Диск с металлическими нитями или щетка могут расширяться в диаметре по причине рабочей загрузки или центробежной силы.

#### **ДОПОЛНИТЕЛЬНЫЕ ИНСТРУКЦИИ ПО ТЕХНИКЕ БЕЗОПАСНОСТИ**

Избегайте накопления пыли на рабочем месте. Пыль может легко воспламениться.

Обработываемое изделие может быть заблокировано в безопасном положении только при использовании соответствующего затяжного приспособления или винтовых тисков, запрещено удерживать обработываемое изделие вручную. Отрегулируйте защитный колпак таким образом, чтобы он прелятывал падению искр в сторону оператора. Не касайтесь абразивного камня, используемого для шлифовки и резки, пока он не остынет. Кнопку блокировки вала нажимайте только тогда, когда вал полностью неподвижен.

В противном случае электроприбор может быть поврежден.



Надевайте защитные очки

## ИНФОРМАЦИЯ ШУМООБРАЗОВАНИЕ / СРЕДНЕЕ ЗНАЧЕНИЕ УСКОРЕНИЯ

Уровень равнозначен акустическому давлению (уровню шума) в Среднеквадратичное значение ускорения, замеренное и замерен согласно норме EN 60745

	уровень звукового давления / уровень звуковой мощности		уровень трехкоординатной вибрации (Шлифовка поверхности)		
	L <sub>PA</sub> dB(A)	L <sub>WA</sub>	НЕ ОПРЕДЕЛЯЕТСЯ	a <sub>h</sub>	НЕ ОПРЕДЕЛЯЕТСЯ
BA215S	90	101	3	5,50	1,5
BA225S	92	103	3	6,00	1,5



**ОПАСНОСТЬ** Указывают измерения относятся к новым инструментам власти. Ежедневная США вызывает шум и вибрацию значения изменится. Показываемые значения шума и вибрации являются сравнительными и должны использоваться для предварительной оценки опасности воздействия на оператора во время работы. Для правильной оценки времени работы необходимо также учитывать время работы инструмента на холостом ходу и периоды простоя. Все эти воздействия относятся к основным применениям инструмента. Если инструмент используется для других применений, с другими принадлежностями или если он не проходит периодическое техническое обслуживание, действующие факторы могут существенно усилиться во время эксплуатации.



**Используйте средства защиты органов слуха!**

### ЧАСТИ МАШИНЫ

- 1 - Идентификационная табличка с техническими данными
- 2 - Переключатель ВКЛ/ВЫКЛ
- 3 - Кнопка блокирования оси, несущей шлифовальный круг
- 4 - Ось, несущая шлифовальный круг
- 5 - Вспомогательная рукоятка
- 6 - Поворотный защитный кожух
- 7 - Скоба с выступами для закрепления защитного кожуха
- 8 - Винты для закрепления защитного кожуха
- 9 - Зажимное кольцо шлифовального круга
- 10 - Зажимное кольцо для закрепления абразивного круга
- 11 - Вентиляционные отверстия мотора
- 12 - Рабочий ключ (17 мм и торцевой)

### ЗАПУСК В РАБОТУ



**ВНИМАНИЕ** Всегда соблюдайте напряжение сети! Напряжение сети должно соответствовать напряжению, указанному на идентификационной табличке с техническими данными (1).



**ОПАСНОСТЬ** Перед какими-либо работами в отношении электроприбора, всегда извлекайте вилку электропитания из розетки

### ПРЕЖДЕ, ЧЕМ ЗАПУСТИТЬ МАШИНУ В РАБОТУ

- Прежде, чем запустить машину, убедиться, что:
- упаковка целая и не имеет следов нарушений или поврежденной в результате транспортирования и хранения;
  - машина комплектна; проверить, что количество и тип ее составных частей соответствуют описанию, имеющемуся в данном руководстве;
  - источник энергии соответствует характеристикам машины;
  - питающий кабель и соответствующая вилка в безукоризненном состоянии;
  - выключатель ВКЛ/ВЫКЛ (2) в рабочем состоянии (проверку осуществить при отсоединенной вилке электропитания);
  - кнопка блокирования оси, несущей шлифовальный круг (3), отключена (вручную прокрутить диск шлифовального круга хотя бы на один оборот);
  - все составные части машины правильно смонтированы и не имеют следов повреждений;
  - вентиляционные (11) отверстия не засорены.

### ПОДГОТОВКА МАШИНЫ



**ОПАСНОСТЬ: никогда не работайте без защитного колпака (6)**



**Носите защитные перчатки!**

- навинтить вспомогательную рукоятку (5); вспомогательная рукоятка может находиться как с правой, так и с левой стороны корпуса машины;
- Установить защитный кожух на корпус машины с помощью винтов (8), вставив между корпусом машины и защитным кожухом скобу (7) и помня, что выступы, имеющиеся на скобе, должны входить в соответствующие отверстия на фланце защитного кожуха;
- после закрепления винтов (8) и скобы (7), защитный кожух должен иметь возможность поворачиваться с легким трением примерно на 20° для установки в положение, наиболее удобное для оператора.



**Защитный кожух (6) должен быть установлен в соответствии с рукояткой.**

### МОНТАЖ/ ЗАМЕНА АБРАЗИВНОГО КАМНЯ МОНТАЖ АБРАЗИВНОГО КАМНЯ:

1. Вставьте шлифовальный круг (9) проверив, чтобы оно было правильно установлено в свое гнездо. вставить абразивный круг;
3. навинтить и затянуть зажимное кольцо для закрепления абразивного круга (10) с помощью торцевого ключа, удерживая неподвижным шпиндель с помощью ключа 17 мм или используя кнопку блокирования оси, несущей шлифовальный круг.

### СНЯТИЕ И ЗАМЕНА АБРАЗИВНЫХ КРУГОВ

Может быть осуществлено двумя способами:

- 1° способ: заблокировать ось, несущую (4) шлифовальный диск нажатием на кнопку (3), вращая одновременно диск шлифовального круга до тех пор,

пока он не будет заблокирован. Отвинтить зажимное кольцо с помощью торцевого ключа, заменить шлифовальный круг, навинтить его и затянуть. Отблокировать шпиндель, нажав на кнопку, и вручную прокрутить шлифовальный круг для проверки его разблокирования.

**ВНИМАНИЕ:** кнопка блокирования оси, несущей шлифовальный круг, ни в коем случае не должна быть нажата раньше полной остановки машины, так, как это может привести к разрушению коробки зубчатой передачи или штыря кнопки, и, как следствие, к потере гарантии.

2° способ: для блокирования оси, несущей шлифовальный круг (4)Р, вставить ключ 17 мм в прорезь на шпинделе между шлифовальным кругом и коробкой зубчатой передачи. Отвинтить зажимное кольцо с помощью торцевого ключа, заменить шлифовальный круг, навинтить его и затянуть.

Не допускаются использование других инструментов для закрепления/открепления.



**ВНИМАНИЕ:** Перед использованием проверьте состояние шлифовального камня. Шлифовальный камень должен быть установлен правильно и должен проворачиваться свободно. **Никогда не используйте поврежденный шлифовальный камень/ фрезу. Поврежденный шлифовальный камень может распасться на кусочки и привести к опасности возникновения несчастного случая.**

Включить машину и убедиться, что нет аномальной вибрации или коробления абразивного диска. **В противном случае немедленно выключить машину и устранить аномалии.**

#### ЗАПУСК И ОСТАНОВКА

- **Запуск:** переместить ползун переключателя ВКЛ/ВЫКЛ (2) вперед по направлению; для блокирования переключателя ВКЛ/ВЫКЛ (2) в положении "включено", нажать одновременно на переднюю часть ползуна ВКЛ.

- **Остановка:** отпустить ползун ВКЛ/ВЫКЛ (2).

Если заблокировано, нажмите переключатель ВКЛ/ВЫКЛ, расположенный в задней части, вниз и отпустите его в положении ВЫКЛ.



**ВНИМАНИЕ:** после перебора электропитания, если переключатель ВКЛ/ВЫКЛ включен, необходимо отпустить переключатель (см. Остановка).

#### ДОПУСКАЕМЫЙ РАБОЧИЙ ИНСТРУМЕНТ

BA215N

Абразивные круги с центральной выемкой диаметром от 115 мм.

BA225N

Абразивные круги с центральной выемкой диаметром от 125 мм.



Использование инструмента с большим диаметром приведет к перегрузке мотора и передающих органов с последующим разрушением в короткие сроки.

#### ОБСЛУЖИВАНИЕ



Все операции проводятся при отсоединенной вилке электропитания. По окончании работы, в случае необходимости, очистить струей воздуха поверхность машины от пыли, обращая особое внимание на вентиляционные отверстия мотора.

Не допускаются другие вмешательства со стороны потребителя.

Для обслуживания и периодической очистки внутренних частей машины, таких как щетки, подшипники, зубчатые передачи и т.п. и при любой другой необходимости следует обращаться в специализированные центры технического обслуживания или на [www.rupes.com](http://www.rupes.com). Используйте только оригинальные РУПЕС части или аксессуары.

#### УТИЛИЗАЦИЯ (ДИРЕКТИВА WEEE)



Только для стран-членов EU: В соответствии с европейской директивой по утилизации отходов электронного и электрического оборудования и ее осуществлением в рамках национальных стандартов, утилизированное электрическое оборудование должно собираться отдельно в целях переработки эко-сопоставимым образом.

Когда изделие достигает конца срока службы, оно не должно выбрасываться вместе с бытовым мусором или иным подобным образом, а должно утилизироваться в авторизованных центрах по дифференцированному сбору (необходимо связаться с соответствующими органами власти, чтобы ознакомиться с тем, где можно утилизировать изделие в соответствии с действующим законодательством). Правильная утилизация изделия ведет к охране здоровья и окружающей среды. В случае неправильной утилизации на нарушителя будут наложены соответствующие санкции. Правильная утилизация изделия способствует охране здоровья и окружающей среды. При неразрешенной законом утилизации изделия к нарушителю применяются санкции.

#### ЗАЯВЛЕНИЕ О СООТВЕТСТВИИ ЕС

Заявляем исключительно под нашу ответственность, что портативный электрический инструмент с двигателем, к которому относится данная инструкция, соответствует Основным Требованиям, изложенным в Директивах 2006/42/ЕС; 2014/30/EU; 2011/65/EU

Проверочные испытания были проведены с соответствием с действующими Единными Европейскими нормами.

Низкое Напряжение:

EN 60745-1:2009 + A11:2010

EN 60745-2-3:2011 + A2:2013 + A11:2014 + A12:2014 + A13:2015

EN 55014-1:2006 + A1:2009 + A2:2011

EN 55014-2:1997 + A1:2001 + A2:2008

EN 61000-3-2:2014

EN 61000-3-3:2013

EN 62233: 2008

EN IEC 63000:2018

Vermezzo con Zelo (MI), 01/12/2021

**RUPES**  
S.p.A. 43000 UNO

IL PRESIDENTE

G. Valentini

Технический файл по адресу

RUPES S.p.A. a socio unico

Via Marconi, 3/A - Loc. Vermezzo

20071 VERMEZZO CON ZELO (Mi) - Italy





**RUPES** S.p.A. a socio unico  
Via Marconi, 3/A - Loc. Vermezzo  
20071 VERMEZZO CON ZELO (MI) - Italy  
Tel. 02/946941  
Fax 02/94941040

Uff. Vendite e assistenza clienti  
Tel. 02/94694312

e-mail: [info\\_rupes@rupes.it](mailto:info_rupes@rupes.it)  
web: <http://www.rupes.com>

Sede legale:  
Via Manfredo Camperio, 9 - 20123 Milano - ITALY